

PORSCHE
ENDURANCE TROPHY
NÜRBURGRING

OFFICIAL LICENCE PARTNER

MANTHEY

REGULATIONS 2026



The technical and sporting regulations of the
Porsche Endurance Trophy Nürburgring 2026

DMSB

Rahmen-Ausschreibung für Rundstrecken-Serien im Automobilsport

General Regulations for Series run on Circuits / Automobile Sport

(Stand // as on 18.02.2026)

Name der Serie // name of the series:

Porsche Endurance Trophy Nürburgring

DMSB-Genehmigungs-Nummer // DMSB approval number:

978/26

Status der Serie/Veranstaltungen: National A

Status of the series/events: National A

Die Manthey Racing GmbH (nachfolgend Serienausschreiber genannt) schreibt im Jahr **2026** die Porsche Endurance Trophy Nürburgring zu den nachfolgenden Bestimmungen aus.

*Manthey Racing GmbH (hereinafter referred to as the "Series Organizer") is organizing the 'Porsche Endurance Trophy Nürburgring' in **2026** according to the following regulations.*

Ausschreiber // Organisation:

Manthey Racing GmbH

Ansprechpartner // Contact:

Leitung PETN // Management PETN

Julia Klee

Philip Welsch

Rudolf-Diesel-Straße 11-13

53520 Meuspath

Tel.-Nr. // Tel-No.: +49 2691 9338 800

Mobil-Nr. // Mobile: +49 151 54320820

Fax-Nr. // Fax-No.: +49 2691 9338 50

Homepage: www.porscheendurancetrophy.de

E-mail: trophy@manthey-racing.de

Teil 1 Sportliches Reglement // Part 1 Sporting Regulations	6
1. Einleitung // Introduction	6
2. Organisation // Organization	6
2.1 Einzelheiten zu den Titeln und Prädikaten der Serie // Details on Titles and Awards of the Series	6
2.2 Name des zuständigen ASN // Name of the parent ASN	6
2.3 ASN Visum/Genehmigungs-Nummer // ASN Visa/Registration Number.....	7
2.4 Name des Veranstalters/Promoters, Adresse und Kontaktdaten (permanentes Büro) // Name of the Organizer/Promoter, address and contacts (Permanent office).....	7
2.5 Zusammensetzung des Organisationskomitees // Composition of the Organizing Committee	7
2.6 Liste der Offiziellen (permanente Sportwarte) // List of Officials (Permanent Stewards)	7
3. Bestimmungen und Rechtsgrundlagen der Serie // Regulations and Legal Basis of the Series	7
3.1 Offizielle Sprache // Official language	8
3.2 Verantwortlichkeit, Änderungen der Ausschreibung, Absage der Veranstaltung // Responsibility, modification of the regulations, cancellation of the event.....	8
3.3 Allgemeine Definitionen // General Definitions	9
4. Einschreibungen/Nennungen // Registrations/Entries	10
4.1 Einschreibungen beim Serienausschreiber, Nennschluss und Teilnahmeverpflichtung // Registrations with the Series Organizer, Entry Closing Date and Obligation to participate	10
4.2 PETN Talent Pool // PETN Talent Pool.....	11
4.3 Nenngeld beim Veranstalter für die Saison und je Veranstaltung // Entry fees with for the season and per event.....	12
4.4 Startnummern // Competition Numbers	12
5. Lizenzen // Licenses	12
5.1 Erforderliche Lizenzstufen // Required Grades of License.....	12
5.2 Bedingungen für Bewerber außerhalb ihres nationalen Gebiets // Conditions for Competitors outside their National Territory	14
6. Versicherung; Haftungsausschluss und Verzichtserklärung // Insurance; Liability Exclusion and Disclaimer	14
6.1 Versicherung des Veranstalters/Promotors // Organizer's/Promoter's Insurance	14
6.2 Erklärungen von Bewerber, Fahrer und Beifahrer (=Teilnehmer) zum Ausschluss der Haftung, Verzichtserklärung des Fahrzeugeigentümers // Declaration by the competitor, driver and passenger (= participant) on the exclusion of liability, Disclaimer of the vehicle owner.....	14
7. Veranstaltungen // Events	14
7.1 Serien-Terminkalender // Calendar of Events	14
7.2 Maximale Anzahl der zugelassenen Fahrzeuge // Maximum Number of Cars authorized	15
7.3 Durchführung der Wettbewerbe // Running of the Events.....	15
8. Wertung // Classification	16
8.1 Punktetabelle // Scale of points	16
8.2 Punktegleichheit // Tied points.....	21
8.3 Wertung Doppelnennung // Score for Double Application.....	21
8.4 Wertung ADAC RAVENOL Nürburgring Langstrecken-Serie // Score for the ADAC RAVENOL Nürburgring Langstrecken-Serie	21
8.5 Streichungen // Strike result	21
8.6 Jahresendwertung // Year-end classification	21
8.7. Titel, Preisgeld und Pokale // Title, Prize Money and Trophies	22

8.7.1 Titel Gesamtsieger Porsche Endurance Trophy Nürburgring // Title Overall Winner Porsche Endurance Trophy Nürburgring	22
8.7.2 Titel Sieger Porsche Endurance Trophy Nürburgring Cup 2 // Title Winner Porsche Endurance Trophy Nürburgring Cup 2	22
8.7.3 Titel Sieger Porsche Endurance Trophy Nürburgring Cup 3 // Title Winner Porsche Endurance Trophy Nürburgring Cup 3	23
8.8 Pokale/Sachpreise und Preisgeld // Trophies/Material Prizes and Prize Money	23
8.8.1 Laufsiegwertungen Pokale und Sachpreise // Race victory Trophies and Material Prizes	23
8.8.2 Jahreswertung Porsche Endurance Trophy Nürburgring Overall-Champion // Annual classification Porsche Endurance Trophy Nürburgring Overall-Champion	24
8.8.3 Jahres-Fahrerwertung Porsche Endurance Trophy Nürburgring Cup 2/Cup 3 // Annual Drivers' Championship Porsche Endurance Trophy Nürburgring Cup 2/Cup 3	24
8.8.4 Jahres-Teamwertung Porsche Endurance Trophy Nürburgring Cup 2/Cup 3 // Annual Team Classification Porsche Endurance Trophy Nürburgring Cup 2/Cup 3	25
8.8.5 Jahres-PRO/AM-Fahrerwertung Porsche Endurance Trophy Nürburgring Cup 2/Cup 3 // Annual PRO/AM-Driver classification Porsche Endurance Trophy Nürburgring Cup 2/Cup 3	25
8.8.6 Jahres-AM-Fahrerwertung Porsche Endurance Trophy Nürburgring Cup 2/Cup 3 // Annual AM-Driver classification Porsche Endurance Trophy Nürburgring Cup 2/Cup 3	25
8.9 Auszahlung von Preisgeldern // Payment of Prize Money	26
8.10 Disqualifikation // Disqualification	27
8.11 Siegerehrung // Award Ceremony	27
9. Private Trainings und Tests // Private Practice and Testing	28
10. Dokumentenabnahme // Administrative Checks	28
10.1 Zeitplan Dokumentenabnahme // Timetable administrative checks	28
10.2 Fahrerbesprechung/Briefing // Drivers meeting/briefing	29
10.3 Team-Meeting Serienausschreiber // Team meeting Series Organizer	29
11. Technische Abnahme/Technische Kontrollen // Scrutineering/Technical Checks	30
11.1 Reparatur, Verplombung und Kennzeichnung von Fahrzeugteilen // Repair, Sealing and Marking of Vehicle Parts	31
12. Rennen // Race	32
12.1 Verwendung von Regenreifen // Use of Wet-Weather Tires	32
12.2 Max. Personenanzahl, die an einem Fahrzeug arbeiten und Sicherheitsausstattung // Maximum number of persons working on a car and safety equipment	33
12.3 Boxenstopp-Sicherheit und Verantwortlichkeit des Bewerbers beim Start aus dem Boxenbereich // Pit stop safety and competitor's responsibility when starting from the pit area	33
13. Protest und Berufung // Protest and appeal	33
14. Rechtswegausschluss und Haftungsbeschränkung // Exclusion of Jurisdiction of a Court and Limitation of Liability	33
15. TV-Rechte/Werbe- und Fernsehrechte // TV rights/Advertising rights	33
16. Besondere Bestimmungen // Specific regulations	34

Teil 2 Technisches Reglement // Section 2 Technical Regulations35

1. Technische Bestimmungen der Serie // Technical Regulations of the Series.....	35
1.1 Übersicht der ausgeschriebenen Gruppen/Klassen // Summary of the eligible Groups/Classes	35
1.2 Grundlagen der Technischen Bestimmungen // Principles of the Technical Regulations.....	36
1.3 Allgemeines/Präambel // General/Preamble.....	37
1.4 Fahrerausrüstung // Driver's equipment.....	37
1.5 Generelle Bestimmungen, Erlaubte Änderungen und Einbauten // General provisions, permitted modifications and installations	38
1.5.1 Technische Untersuchung // Scrutineering.....	38
1.5.2 Bodenfreiheit // Ground clearance.....	39
1.6 Fahrzeug-Mindestgewichte und Ballast // Minimum Weights and Ballast.....	39
1.7 Hubraumfaktor für aufgeladene Motoren // Equivalence Formula for supercharged Engines.....	40
1.8 Abgasvorschriften // Emission Regulation.....	40
1.9 Geräuschbestimmungen // Noise Regulations.....	41
1.10 Werbung an Fahrerausrüstung/Wettbewerbsfahrzeug und Startnummern // Advertising on the driver's equipment/on the race car and start numbers	41
1.11 Sicherheitsausrüstung // Safety equipment	42
1.12 Kraftstoff und gegebenenfalls Einheits-Kraftstoff // Fuel and Single Fuel	43
1.12.1 Kraftstoffkontrollen // Fuel controls.....	43
1.12.2 Nachtanken, Tankanlagen und Kontrolle // Refuelling, Refuelling installations and control.....	44
1.13 Definitionen Technik // Technical Definitions.....	44
2. Besondere Technische Bestimmungen // Specific Technical Regulations	44
2.1 Allgemeines // General.....	44
2.2 Motor // Engine	44
2.2.1 Abgasanlage // Exhaust System.....	45
2.3 Kraftübertragung // Transmission	45
2.4 Bremsen // Brakes.....	45
2.5 Lenkung // Steering	46
2.6 Radaufhängung // Suspension.....	47
2.6.1 Spezielle Fahrwerkskomponenten // Special Chassis Components	47
2.7 Räder (Radschüssel + Felge) und Reifen // Wheels (Flange + Rim) and Tires	49
2.8 Karosserie und Abmessungen // Bodywork and Dimensions.....	52
2.9 Aerodynamische Hilfsmittel // Aerodynamic Devices.....	54
2.10 Elektrische Ausrüstung // Electrical Equipment	55
2.11 Kraftstoffkreislauf // Fuel Circuit.....	55
2.12 Schmierungssystem // Lubrication System	56
2.13 Datenübertragung // Data Transmission	56
2.14 Sonstiges // Other	57

Teil 3 Anlagen/Zeichnungen // Attachments/Drawings.....62

Diese Ausschreibung besteht aus **80 Seiten inkl. 4 Anhängen.** // This call for proposals consists of **80 pages including 4 appendix.**

Teil 1 Sportliches Reglement

1. Einleitung

Der Markenpokal (im Folgenden „die Serie“) „Porsche Endurance Trophy Nürburgring“ wird in Übereinstimmung mit den Bestimmungen des Internationalen Sportgesetzes und seiner Anhänge (das Gesetz), den Allgemeinen Bestimmungen der FIA für Rundstreckenrennen und den nationalen Wettbewerbsbestimmungen des DMSB geführt. Er findet in Übereinstimmung mit den Wettbewerbsbestimmungen und den Technischen Bestimmungen der Serie statt, wobei die Technischen Bestimmungen mit den Sicherheitsbestimmungen des Anhangs J der FIA (Artikel 253 bzw. 277) übereinstimmen.

Die Wettbewerbe werden nach dem Veranstaltungs- und Rundstreckenreglement des DMSB durchgeführt, soweit nachfolgend oder in der jeweiligen Veranstaltungsaus-schreibung nichts anderes bestimmt ist.

Die Serie wird von folgenden Firmen unterstützt:

Michelin Reifenwerke AG & Co. KGaA

2. Organisation

2.1 Einzelheiten zu den Titeln und Prädikaten der Serie

Die Manthey Racing GmbH (im Folgenden „der Serienaus-schreiber“) schreibt für das Jahr 2026 die Porsche Endurance Trophy Nürburgring (PETN) als Porsche-Marken-pokal im Rahmen der ADAC RAVENOL Nürburgring Lang-strecken-Serie 2026 aus. Am Markenpokal teilnahmebe-rechtigte Fahrzeuge in der Klasse Cup 2 und der Klasse Cup 3 sind die nachfolgenden Porsche Modelle:

Porsche Endurance Trophy Nürburgring Cup 2

Porsche 911 GT3 Cup (Typ 992) ab MY2021

Porsche Endurance Trophy Nürburgring Cup 3

Porsche 718 Cayman GT4 Clubsport (Typ 982) Typ 'A'
Porsche 718 Cayman GT4 Clubsport (Typ 982) Typ 'B'
(performance-reduziert)

2.2 Name des zuständigen ASN

DMSB – Deutscher Motor Sport Bund e.V.
Hahnstraße 70, 60528 Frankfurt
Homepage: www.dmsb.de
E-Mail: international_series@dmsb.de

Part 1 Sporting Regulations

1. Introduction

The "Porsche Endurance Trophy Nürburgring" one-make series (hereinafter referred to as 'the series') is organized in conform-ity with the provisions of the International Sporting Code and its appendices (the Code), the FIA General Prescriptions for Circuit Racing and the National Sporting Regulations of the DMSB. It will be run in conformity with the Series sporting and technical regulations, the latter being in conformity with the safety prescriptions of FIA Appendix J (Art. 253 and Art. 277 respectively).

The events will be organized in compliance with the DMSB General Event and Circuit Regulations unless stated otherwise in following or in the Supplementary Event Regulations of the corresponding event.

The series is supported by the following companies:

Michelin Reifenwerke AG & Co. KGaA

2. Organization

2.1 Details on Titles and Awards of the Series

The Manthey Racing GmbH (hereinafter referred to as the 'Se-ries Organizer') is organizing in 2026 the Porsche Endurance Trophy Nürburgring (PETN) as a Porsche one-make series as part of the ADAC RAVENOL Nürburgring Langstrecken-Serie 2026. The following Porsche models are eligible to participate in the one-make series in the Cup 2 and Cup 3 classes:

Porsche Endurance Trophy Nürburgring Cup 2

Porsche 911 GT3 Cup (Type 992) as of MY2021

Porsche Endurance Trophy Nürburgring Cup 3

Porsche 718 Cayman GT4 Clubsport (Type 982) Type 'A'
Porsche 718 Cayman GT4 Clubsport (Type 982) Type 'B'
(performance-reduced)

2.2 Name of the parent ASN

DMSB - Deutscher Motor Sport Bund e.V.
Hahnstraße 70, 60528 Frankfurt
Homepage: www.dmsb.de
E-Mail: international_series@dmsb.de

2.3 ASN Visum/Genehmigungs-Nummer

Die ausgeschriebene Serie mit dem vorliegenden sportlichen und technischen Reglement ist vom Deutschen Motor Sport Bund mit Datum vom 18.02.2026 unter Reg.-Nr.: 978/26 genehmigt.

2.4 Name des Veranstalters/Promoters, Adresse und Kontaktdaten (permanentes Büro)

ADAC RAVENOL Nürburgring Langstrecken-Serie bzw. der Veranstalter der jeweiligen Veranstaltung

NLS Sport GmbH & Co. KG
NLS-Geschäftsstelle
Karl-Benz-Straße 4, D - 53520 Drees

Internet: <https://www.nuerburgring-langstrecken-serie.de/language/de/startseite/>

Unterstützt durch:
NLS VV GmbH & Co. KG
NLS-Geschäftsstelle
Karl-Benz-Straße 4, D - 53520 Drees

Internet: <https://www.nuerburgring-langstrecken-serie.de/language/de/startseite/>

2.5 Zusammensetzung des Organisationskomitees

Manthey Racing GmbH
Leitung Porsche Endurance Trophy Nürburgring
Frau Julia Klee
Herr Philip Welsch
Rudolf-Diesel-Straße 11-13, D-53520 Meuspath
E-Mail: trophy@manthey-racing.de

Zusammensetzung des PETN Talent Pool Gremiums:
Manthey Racing GmbH – Performance-Spezialist
Manthey Racing GmbH – Unternehmenskommunikation
Manthey Racing GmbH – Fahrerberater
Porsche Motorsport – Ansprechpartner Markenpokale

2.6 Liste der Offiziellen (permanente Sportwarte) (siehe auch jeweilige Veranstaltungsausschreibung)

N/A

3. Bestimmungen und Rechtsgrundlagen der Serie

Diese Serie unterliegt den folgenden Bestimmungen:

- Internationales Sportgesetz der FIA (ISG) mit Anhängen

2.3 ASN Visa/Registration Number

The series based on these Sporting and Technical Regulations has been approved by the Deutscher Motor Sport Bund on 18.02.2026 with visa number 978/26.

2.4 Name of the Organizer/Promoter, address and contacts (Permanent office)

ADAC RAVENOL Nürburgring Langstrecken-Serie or the organizer of the respective event

NLS Sport GmbH & Co. KG
NLS-Geschäftsstelle
Karl-Benz-Straße 4, D - 53520 Drees

Internet: <https://www.nuerburgring-langstrecken-serie.de/language/en/homepage/>

Supported by:
NLS VV GmbH & Co. KG
NLS-Geschäftsstelle
Karl-Benz-Straße 4, D - 53520 Drees

Internet: <https://www.nuerburgring-langstrecken-serie.de/language/en/homepage/>

2.5 Composition of the Organizing Committee

Manthey Racing GmbH
Management Porsche Endurance Trophy Nürburgring
Ms Julia Klee
Mr Philip Welsch
Rudolf-Diesel-Straße 11-13, D-53520 Meuspath
E-Mail: trophy@manthey-racing.de

Composition of the PETN Talent Pool Committee:
Manthey Racing GmbH – Performance-Specialist
Manthey Racing GmbH – Cooperate Communications
Manthey Racing GmbH – Driver Consultant
Porsche Motorsport – Contact person for one-make series

2.6 List of Officials (Permanent Stewards) (see also relevant Supplementary Event Regulations)

N/A

3. Regulations and Legal Basis of the Series

This series is governed by the following regulations:

- FIA International Sporting Code (ISC) and its appendices
- DMSB Event Regulations

- DMSB-Veranstaltungsreglement
- DMSB Rundstreckenreglement
- DMSB-Lizenzbestimmungen
- Rechts- und Verfahrensordnung des DMSB (RuVO),
- Rechts- und Verfahrensregeln der FIA
- Beschlüsse und Bestimmungen des DMSB
- Umweltrichtlinien des DMSB
- Anti-Doping Regelwerk der nationalen und internationalen Anti-Doping Agentur (WADA/NADA-Code) sowie den Anti-Dopingbestimmungen der FIA
- Sportliches und Technisches Reglement dieser Serie mit den vom DMSB genehmigten Änderungen und Ergänzungen (Bulletins)
- Ausschreibungen der Veranstaltungen mit eventuellen Änderungen und Ergänzungen (Bulletins)
- dem Ethikkodex und Verhaltenskodex der FIA und dem Ethikkodex des DMSB
- den sonstigen Bestimmungen der FIA und des DMSB

Alles nicht ausdrücklich durch dieses Reglement Erlaubte, ist in Bezug auf die Porsche Endurance Trophy Nürburgring verboten. Der Serienausschreiber verweist darüber hinaus auf die Ausschreibung der **ADAC RAVENOL Nürburgring Langstrecken-Serie** oder des jeweiligen Veranstalters.

Diese Rahmenausschreibung hat Vorrang gegenüber der Ausschreibung der **ADAC RAVENOL Nürburgring Langstrecken-Serie** bzw. des Veranstalters, soweit die Ausschreibung des Veranstalters im Widerspruch zu dieser Rahmenausschreibung steht.

3.1 Offizielle Sprache

Deutsch

Nur der deutsche, vom DMSB genehmigte Reglementtext ist verbindlich.

Falls eine der vorstehenden Bestimmungen unwirksam sein sollte, berührt dies nicht die Wirksamkeit der übrigen Bestimmungen und Vereinbarungen.

Für Fragen, die im Zusammenhang mit dieser Rahmenausschreibung entstehen, wenden Sie sich bitte an den Serienausschreiber.

3.2 Verantwortlichkeit, Änderungen der Ausschreibung, Absage der Veranstaltung

(1) Die Bewerber, Fahrer, Mitfahrer, Kraftfahrzeug-Eigentümer und -Halter nehmen auf eigene Gefahr an der Veranstaltung teil. Sie tragen die alleinige zivil- und strafrechtliche Verantwortung für alle von ihnen oder dem von ihnen benutzten Fahrzeug verursachten Schäden, soweit kein Haftungsausschluss nach dieser Ausschreibung vereinbart wird.

- DMSB Circuit Regulations
- DMSB License Regulations
- DMSB Legal System and Code of Procedure (RuVO),
- FIA Judicial and Disciplinary Rules
- DMSB Decisions and Provisions
- DMSB Environmental Guidelines
- Anti-Doping Regulations of the national and international Anti-Doping Agency (WADA/NADA Code) as well as the Anti-Doping Regulations of the FIA
- Sporting and Technical Regulations of this Series and the DMSB approved modifications and supplements (Bulletins)
- Supplementary Event Regulations including modifications and supplements (Bulletins)
- FIA Code of Ethics and Code Good Conduct and DMSB Code of Ethics
- Other FIA and DMSB regulations

Anything not expressly permitted by these regulations is prohibited regarding the Porsche Endurance Trophy Nürburgring. The Series Organizer also refers to the Supplementary Regulations for the specific event and the regulations of the **ADAC RAVENOL Nürburgring Langstrecken-Serie**.

These general regulations take precedence over the regulations of the **ADAC RAVENOL Nürburgring Langstrecken-Serie** or the organizer, insofar as the organizer's regulations contradict these general regulations.

3.1 Official language

German

Only the German and DMSB approved text of the Regulations will be binding.

If one of the above provisions should be rendered invalid, this does not affect the validity of the other provisions and agreements.

Please contact the Series Organizer concerning questions connected with these regulations.

3.2 Responsibility, modification of the regulations, cancellation of the event

(1) The competitors, drivers, passengers, registered vehicle owners take part in the event at their own risks. They carry the exclusive responsibility under civil and criminal law for all damages caused by them or the car used by them as far as no exclusion of liability has been concluded.

(2) Die Ausschreibung darf grundsätzlich nur durch die genehmigende Stelle geändert werden.

Ab Beginn der Veranstaltung können Änderungen in Form von Bulletins nur durch die Sportkommissare der Veranstaltung vorgenommen werden, jedoch nur, wenn es aus Gründen der Sicherheit und/oder höherer Gewalt oder aufgrund behördlicher Anordnung notwendig ist bzw. die in der Ausschreibung enthaltenen Angaben über Streckenlänge, Renndauer, Rundenzahl und Sportwarte offensichtliche Fehler enthält.

(3) Der Veranstalter behält sich das Recht vor, die Veranstaltung oder einzelne Wettbewerbe aus vorgenannten Gründen abzusagen oder zu verlegen, vorbehaltlich der Zustimmung des jeweiligen ASN, sofern der Kalender betroffen ist. Schadensersatz- oder Erfüllungsansprüche sind für diesen Fall ausgeschlossen.

3.3 Allgemeine Definitionen

Verhaltenskodex ‚Porsche Endurance Trophy Nürburgring‘

Die ‚Porsche Endurance Trophy Nürburgring‘ versteht sich als Serie, die durch Chancengleichheit und Fairness – sowohl technisch als auch sportlich – charakterisiert wird. Die Beteiligten, d.h. Teams mit allen Mitarbeitern und Teammitgliedern, Fahrer, Offizielle, Organisation tragen mit Ihrem Verhalten und ihrer Kommunikation – sowohl vor, während und auch nach Rennveranstaltungen - insbesondere auf Social-Media, maßgeblich zur Wahrnehmung der Serie – innerhalb und in der Öffentlichkeit – und zur Atmosphäre in der ‚Porsche Endurance Trophy Nürburgring‘ bei.

Alle Beteiligten tragen die Verantwortung, die Professionalität, die in der ‚Porsche Endurance Trophy Nürburgring‘ vorherrscht sowie das Ansehen, das die Serie und die Akteure genießen, durch ihr Verhalten zu pflegen und nachhaltig zu sichern. Darüber hinaus ist fairer und sportlicher Wettbewerb ein wichtiger Anteil an der Sicherheit für alle Teilnehmer.

Umweltvorschriften

Der Serienausschreiber verpflichtet sich im Verlauf der Saison 2026 ein Nachhaltigkeitskonzept unter Einbeziehung der Teilnehmer zu definieren. Die Vorschriften werden auf www.porscheendurancetrophy.de veröffentlicht und sind auch auf Anfrage erhältlich. Jeder Teammanager und -vertreter ist dafür verantwortlich, dass alle Teammitglieder und Mitarbeiter mit den Vorschriften vertraut sind. Die Umweltvorschriften gelten für den Veranstaltungsort der PETN und werden vom PETN-Umweltbeauftragten überwacht. Der Umweltbeauftragte informiert, schult und unterstützt alle Beteiligten in Umweltfragen.

(2) Modifications to these regulations may generally be carried out only by the relevant authorities.

After the beginning of the event, modifications should be carried out only by the Stewards of the event by means of bulletins, but only in case of safety reasons and/or reasons of force majeure, or by order of the authorities, or concerning the details given in the regulations about the length of the track, the duration of the races, the number of laps and the officials and marshals, or in case of obvious mistakes in the regulations.

(3) The race organizer reserves the right to cancel or postpone the entire event or a particular race for the reasons, subject to the agreement of the respective ASN a, insofar as the calendar is affected. Claims for damages or fulfilment are excluded in this case.

3.3 General Definitions

Code of Conduct for the ‚Porsche Endurance Trophy Nürburgring‘

The ‚Porsche Endurance Trophy Nürburgring‘ is a series which is characterized by equal opportunities and fairness – in both technical and sporting terms. The parties involved (participants, i.e., teams with all of their employees and team members, drivers, officials, organization) make a major contribution to the perception of the series - within and in public - and to the atmosphere in the ‚Porsche Endurance Trophy Nürburgring‘ with their behavior and communication - both before, during and also after race events - especially on social media.

All the participants are responsible for ensuring that their behavior maintains and secures the professionalism that prevails in the ‚Porsche Endurance Trophy Nürburgring‘ and also the image that the series and its participants enjoy. In addition, a fair and sporting competition is a key safety element for all of the participants.

Environmental regulations

The series organizer commits to defining a sustainability concept during the 2026 season with the involvement of the participants. The regulations will be published on www.porscheendurancetrophy.de and are also available on request. Each team manager and representative is responsible for ensuring that all team members and employees are familiar with the regulations. Environmental regulations apply to the PETN venue and are monitored by the PETN Environmental Officer. The Environmental Officer informs, trains and supports all participants in environmental matters.

Jeder Teilnehmer ist für das Verhalten und die Handlungen aller Personen verantwortlich, die mit seinem Eintritt verbunden sind.

4. Einschreibungen/Nennungen

4.1 Einschreibungen beim Serienausschreiber, Nennschluss und Teilnahmeverpflichtung

Durch die Jahreseinschreibung wird/werden das Team und/oder der Fahrer automatisch für die Porsche Endurance Trophy Nürburgring bei den einzelnen Läufen der **ADAC RAVENOL Nürburgring Langstrecken-Serie** gewertet, vorausgesetzt Teil 1, Art. 8.1 ist erfüllt.

Porsche Endurance Trophy Nürburgring Cup 2

Die **Jahreseinschreibgebühr** für die Porsche Endurance Trophy Nürburgring für ein Team mit einem Porsche 911 GT3 Cup (Typ 992) beträgt EUR 4.900,00 zzgl. der z.Z. geltenden gesetzlichen USt. pro Fahrzeug.

Die Einzeleinschreibgebühr für ein Team mit einem Porsche 911 GT3 Cup (Typ 992) in Höhe von EUR 650,00 zzgl. der z.Z. geltenden gesetzlichen USt. ist gemäß dem „Antrag auf Einzelstart“ fällig.

Porsche Endurance Trophy Nürburgring Cup 3

Die **Jahreseinschreibgebühr** für die Porsche Endurance Trophy Nürburgring für ein Team mit einem Porsche 718 Cayman GT4 Clubsport (Typ 982 ‚A‘ und ‚B‘) beträgt EUR 3.900,00 zzgl. der z.Z. geltenden gesetzlichen USt. pro Fahrzeug.

Die Einzeleinschreibgebühr für ein Team mit einem Porsche 718 Cayman GT4 Clubsport (Typ 982 ‚A‘) in Höhe von EUR 500,00 zzgl. der z.Z. geltenden gesetzlichen USt. ist gemäß dem „Antrag auf Einzelstart“ fällig.

Die Einzeleinschreibgebühr für ein Team mit einem Porsche 718 Cayman GT4 Clubsport (Typ 982 ‚B‘) entfällt gemäß dem „Antrag auf Einzelstart Permit B“.

Porsche Endurance Trophy Nürburgring

Gaststarter-Teams können sich mit dem „Antrag auf Einzelstart“ bis spätestens Mittwoch vor der jeweiligen Veranstaltung bis 12:00 Uhr bei dem Serienausschreiber um die Teilnahme an einzelnen Veranstaltungen bewerben.

Ausländische Bewerber/Teams, die keine gültige Umsatzsteuer-ID vorweisen können, sind verpflichtet nach deutschem Umsatzsteuergesetz UStG (§3a UStG, Ort der sonstigen Leistung), die Einschreibgebühren für die ‚Porsche Endurance Trophy Nürburgring‘ zzgl. der z.Z. geltenden gesetzlichen USt. zu entrichten.

Each participant is responsible for the behavior and actions of all people associated with the entry.

4. Registration/Entries

4.1 Registrations with the Series Organizer, Entry Closing Date and Obligation to participate

When the driver is nominated in the annual registration by the registered team, the team and/or driver is automatically entitled to score for the Porsche Endurance Trophy Nürburgring in the individual legs of the **ADAC RAVENOL Nürburgring Langstrecken-Serie**, provided art. 8.1 in section 1 is adhered to.

Porsche Endurance Trophy Nürburgring Cup 2

The **annual** entry fee for the 'Porsche Endurance Trophy Nürburgring' for a team with a Porsche 911 GT3 Cup (Type 992) is EUR 4,900.00 plus the currently applicable statutory VAT per vehicle.

The single-entry fee for a team with a Porsche 911 GT3 Cup (Type 992) in the amount of EUR 650.00 plus the currently applicable statutory VAT is due in accordance with the "Application for Single Entry".

Porsche Endurance Trophy Nürburgring Cup 3

The **annual** entry fee for the 'Porsche Endurance Trophy Nürburgring' for a team with a Porsche 718 Cayman GT4 Clubsport (Type 982 ‚A‘ and ‚B‘) is EUR 3,900.00 plus the currently applicable statutory VAT per vehicle.

The single-entry fee for a team with a Porsche 718 Cayman GT4 Clubsport (Type 982 ‚A‘) in the amount of EUR 500,00 plus the currently applicable statutory VAT is due in accordance with the "Application for Single Entry".

The single-entry fee for a team with a Porsche 718 Cayman GT4 Clubsport (Type 982 ‚B‘) is waived according to the "Application for Single Entry Permit B".

Porsche Endurance Trophy Nürburgring

Guest starters can apply to the series organizer for participation in individual events with the "Application for an Individual Start" at the latest by 12h00 noon on the Wednesday before the respective event at the latest.

Foreign competitors/teams who cannot provide a valid sales tax ID are obliged to pay the registration fees for the Porsche Endurance Trophy Nürburgring plus the currently applicable statutory VAT according to the German sales tax law UStG (§3a Place of Other Services).

Bewerber/Teams aus dem Ausland die eine gültige Umsatzsteuer-ID vorweisen können, entrichten Ihre Einschreibegebühr Netto nach dem Reverse-Charge Verfahren (§13b UStG) des deutschen Umsatzsteuergesetzes.

Der Bewerber und/oder der Fahrer muss ebenfalls die Veranstalternennung zu den jeweiligen Veranstaltungen bei der **ADAC RAVENOL Nürburgring Langstrecken-Serie** eigenständig und fristgerecht durchführen.

Bei dem Nennungsverfahren gelten allein die Vorgaben des jeweiligen Veranstalters.

Es erfolgt keine Blocknennung seitens des Serienausschreibers.

Doppelnennungen sind zulässig. Fahrer können maximal auf zwei Fahrzeugen nennen. Des Weiteren wird auf die Ausschreibung der **ADAC RAVENOL Nürburgring Langstrecken-Serie** bzw. des Veranstalters hingewiesen.

Der Serienausschreiber behält sich das Recht vor, auch später eingehende Anträge auf Einschreibung anzunehmen.

Der Antrag ist auf der Website www.porscheendurancetrophy.de vollständig auszufüllen und einzureichen. Die Unterschriften der Teamchefs und der Fahrer müssen vor dem ersten Einsatz vor Ort in Person getätigt werden.

Der Serienausschreiber behält sich das Recht vor, die Klasse ‚Porsche Endurance Trophy Nürburgring Cup 2‘ und/oder die Klasse ‚Porsche Endurance Trophy Nürburgring Cup 3‘ bei weniger als acht eingeschriebenen Teilnehmern nicht durchzuführen.

Der Serienausschreiber behält sich das Recht vor Einschreibungen mit Angabe von Gründen abzulehnen.

4.2 PETN Talent Pool

Der Porsche Endurance Trophy Nürburgring Talent Pool ist das offizielle Entwicklungsprogramm für junge Fahrer der Serie. Das Ziel des Talent Pools ist es, junge Talente zu unterstützen, zu fördern und auf ihrem motorsportlichen Weg zu begleiten. Eine Bewerbung/Einschreibung für/in den Talent Pool ist optional. Es wird keine Einschreibegebühr für den PETN Talent Pool fällig.

Teilnahmeberechtigt sind Fahrer der PETN, die die folgenden Kriterien erfüllen:

- Das Geburtsjahr liegt nicht vor **2002**
- Der Fahrer wurde bisher kein „PETN Junior“
- Der Fahrer kann zum Zeitpunkt der Bewerbung ein Einsatzteam für die Saison **2026** in der PETN benennen -

Foreign competitors/teams who can submit a valid VAT ID will pay their registration fee net according to the Reverse-Charge procedure (§13b UStG) of the German VAT law.

The competitor and/or the driver must also perform the race organizer application for the respective event with **ADAC RAVENOL Nürburgring Langstrecken-Serie** independently and before the deadline.

The instructions from the respective race organizer apply exclusively for the application procedure.

There will be no block application by the series organizer.

Double applications are allowed. Drivers can apply for a maximum of two vehicles at each event. In addition, please note the regulations of the **ADAC RAVENOL Nürburgring Langstrecken-Serie** or the organizer.

The series organizer reserves the right to accept late applications.

The application must be completed fully and handed in on the website www.porscheendurancetrophy.de. The signatures of the team managers and drivers must be obtained on site before the first race in person.

The organizer reserves the right to cancel the class ‚Porsche Endurance Trophy Nürburgring Cup 2‘ and/or the class ‚Porsche Endurance Trophy Nürburgring Cup 3‘ if less than eight participants registered for the series.

The series organizer reserves the right to reject registrations with indication of reasons.

4.2 PETN Talent Pool

The Porsche Endurance Trophy Nürburgring Talent Pool is the official development program for young drivers in the series. The aim of the Talent Pool is to support and promote young talents and to accompany them on their motorsport path. Application/registration for the Talent Pool is optional. No registration fee is charged for the PETN Talent Pool.

PETN drivers who meet the following criteria are eligible to participate:

- The year of birth is not before **2002**
- The driver has not yet become a “PETN Junior”
- The driver can name a team for the **2026** season in the PETN at the time of application - the team confirms the

das Einsatzteam bestätigt die Zusammenarbeit mit dem Fahrer

Fahrer müssen zur Aufnahme in den Talent Pool eine Bewerbung bis zum **04. Februar 2026** bei der Serienorganisation eingereicht haben. Die Bewerbung und Einschreibung sind nur für die Saison **2026** gültig.

Der Talent Pool ist auf acht Fahrer begrenzt. Die Serienorganisation behält sich das Recht vor, einen weiteren Platz als Wildcard zu vergeben. Sollten die Bewerbungen die Anzahl an Talent Pool-Plätzen überschreiten (8), so entscheidet das Gremium über die Vergabe der Plätze.

Fahrer können unter der Angabe von Gründen während der Saison aus dem Talent Pool genommen werden. **Die Serienorganisation entscheidet, ob ein Nachrücker in den Talent Pool aufgenommen wird.**

4.3 Nenngeld beim Veranstalter für die Saison und je Veranstaltung

Die Höhe der Veranstalternennggebühr ist der **ADAC RAVENOL Nürburgring Langstrecken-Serie** Rahmenaus-schreibung **2026** bzw. den jeweiligen Veranstaltungsaus-schreibungen zu entnehmen. (Das Rücktrittsrecht vom Nennungsvertrag (Nenngeldrückerstattung) ist im DMSB-Veranstaltungsreglement Art. 13 geregelt.)

Die angenommenen Teilnehmer erhalten eine schriftliche Bestätigung der Einschreibung.

Der Serienausschreiber behält sich das Recht vor Einschreibungen unter der Angabe von Gründen abzulehnen.

4.4 Startnummern

Die Teilnehmer erhalten vom Veranstalter zugewiesene Startnummern für die Saison **2026**.

5. Lizenzen

5.1 Erforderliche Lizenzstufen

a) Fahrer

Fahrer mit einer für das Jahr **2026** gültigen Internationalen Bewerber- und Fahrerlizenz des DMSB oder eines anderen der FIA angeschlossenen ASN, die in der 'Porsche Endurance Trophy Nürburgring' eingeschrieben sind und die Einschreibgebühren entrichtet haben, sind teilnahmeberechtigt.

Erforderlich sind in der Klasse Cup 2 die Lizenzstufen
Internationale Lizenz Stufe A (ITA)
Internationale Lizenz Stufe B (ITB)
Internationale Lizenz Stufe C-Circuit (ITC-C)

cooperation with the driver

Drivers must have applied to the series organization by **04 February 2026** to be selected for the Talent Pool. The application and registration are only valid for the **2026** season.

The Talent Pool is limited to eight drivers. The series organization reserves the right to award one additional place as a wild-card. If the number of applications exceeds the number of Talent Pool places (8), the committee will decide on the allocation of places.

Drivers may be removed from the talent pool during the season if reasons are given. **The series organization decides whether a new candidate will be accepted to the Talent Pool.**

4.3 Entry fees for the season and per event

The amount of the race organizer's fee can be found in the **ADAC RAVENOL Nürburgring Langstrecken-Serie** regulations **2026**. (The right to withdraw from the application agreement (refund of application fee) is regulated in the DMSB Veranstaltungsreglement Art. 13.)

All the accepted participants will receive written confirmation of their registration.

The series organizer reserves the right to refuse the entry form, stating the reasons for doing so.

4.4 Competition Numbers

The participants will get competition numbers from the series organizer for the **2026** season.

5. Licenses

5.1 Required Grades of License

a) Driver

Drivers holding a valid **2026** International competitor's and driver's license issued by the DMSB or by another ASN affiliated to the FIA, and who are registered for the 'Porsche Endurance Trophy Nürburgring' and have paid the entry fees are eligible.

The following license grades are required in the Cup 2 class
International License Grade A (ITA)
International License Grade B (ITB)
International License Grade C-Circuit (ITC-C)

und in der Klasse Cup 3 die Lizenzstufen
Internationale Lizenz Stufe A (ITA)
Internationale Lizenz Stufe B (ITB)
Internationale Lizenz Stufe C-Circuit (ITC-C)
Internationale Lizenz Stufe D-Circuit (ITD-C)

Für Rennveranstaltungen auf der Nürburgring Nordschleife

Fahrer müssen zusätzlich zur vorgenannten Fahrerlizenz im Besitz einer für das Jahr 2026 gültigen DMSB Permit Nordschleife (DPN) sein. Einstufung gemäß DMSB-Rundstreckenreglement Anhang 2:

Porsche Endurance Trophy Nürburgring Cup 2
DMSB Permit Nordschleife Stufe A (911 GT3 Cup (992))

Porsche Endurance Trophy Nürburgring Cup 3
DMSB Permit Nordschleife Stufe A (718 Cayman GT4 CS (982))

Performance-reduzierte Fahrzeuge, die gemäß DMSB-Liste Fahrzeug-Kategorisierung in die Kategorie B eingestuft werden, sind ausschließlich Fahrern/Fahrerpaarungen mit einer DMSB Permit Nordschleife B oder A vorbehalten.

b) Bewerber

Bewerber, die sich mit dem/den Fahrer/n einschreiben, müssen eine internationale Firmen oder Club Bewerberlizenz des DMSB oder eines anderen der FIA angeschlossenen ASN für das Jahr 2026 besitzen und die Einschreibgebühr entrichtet haben.

c) DMSB-Sponsor-Card

Sponsoren oder Namensgeber, die neben dem Fahrernamen im offiziellen Programmteil sowie Nenn-, Starter- und Ergebnislisten genannt werden wollen, ohne gleichzeitig die Funktion eines Bewerbers zu übernehmen, können dies durch den Erwerb einer „DMSB-Sponsor-Card für Firmen, Clubs, Teams“ erreichen.

d) Gastfahrer

Die Porsche Endurance Trophy Nürburgring kann Gastfahrer mit einer gültigen Internationalen Bewerber- und Fahrerlizenz gemäß Art. 5.1
DMSB Permit Nordschleife der Stufe A (911 GT3 Cup (992))
DMSB Permit Nordschleife der Stufe A (718 Cayman GT4 CS (982))

zu den Wertungsläufen zulassen.

Wenn die Gaststarter die Bedingungen dieser Serienaus-schreibung sowie der Ausschreibung zu der jeweiligen Veranstaltung erfüllen, können sie **außerhalb der Punkte- und Preisgeldwertung** teilnehmen.

and in class Cup 3 the license grade
International License Grade A (ITA)
International License Grade B (ITB)
International License Grade C-Circuit (ITC-C)
International License Grade D-Circuit (ITD-C)

For racing events on the Nürburgring Nordschleife

Drivers must hold a valid DMSB Permit Nordschleife (DPN) for 2026 additional to the required license. According to the DMSB circuit regulations, appendix 2:

Porsche Endurance Trophy Nürburgring Cup 2
DMSB Permit Nordschleife Grade A (911 GT3 Cup (992))

Porsche Endurance Trophy Nürburgring Cup 3
DMSB Permit Nordschleife Grade A (718 Cayman GT4 CS (982))

Performance reduced vehicles classified in Category B according to the DMSB vehicle categorization list are reserved for driver/driver pairings with a DMSB Permit Nordschleife B or A.

b) Competitors

Competitors wishing to register with the driver must be in possession of an international competitor's license issued by the DMSB or by another ASN affiliated to the FIA and valid for the year 2026 and have paid the registration fees.

c) DMSB-Sponsor-Card

Sponsors who wish to be named in addition to the driver's name in the official program, as well as the list of nominations, starters and results, without assuming the role of an entrant can do so by purchasing a "DMSB sponsor card for companies, clubs, teams".

d) Guest driver

The Porsche Endurance Trophy Nürburgring may admit guest drivers with a valid International competitor's and driver's license in accordance with Article 5.1
DMSB Permit Nordschleife Grade A (911 GT3 Cup (992))
DMSB Permit Nordschleife Grade A (718 Cayman GT4 CS (982))

for its race events.

They may take part **without being eligible for points and prize money** on condition that they comply with the conditions of this Series Regulations and the relevant Supplementary Event Regulations.

Besondere Bestimmungen/Regelungen für Gaststarter

Ein durch die Manthey Racing GmbH zu Test-/Erprobungszwecken eingesetztes Fahrzeug gilt als Gaststarter, ist somit nicht punktberechtigt und von der Sach- und Preisgeldwertung ausgeschlossen. Vom technischen Reglement abweichende Bauteile werden dem DMSB sowie dem Veranstalter vorab mitgeteilt. Ausgenommen hiervon sind sicherheits- oder abgasrelevante Bauteile oder Teile, die einer Einhaltung der Geräuschbestimmungen entgegenstehen. Diese dürfen nicht geändert werden. Punktberechtigte Fahrer und Teams rücken bei der Punktevergabe auf.

Des Weiteren wird auf Teil II Art. 1.1 verwiesen.

e) Altersregelung

Gemäß den gültigen DMSB-Rundstreckenreglement. Jeder Fahrer muss zum Zeitpunkt der Veranstaltung das 18. Lebensjahr vollendet haben.

5.2 Bedingungen für Bewerber außerhalb ihres nationalen Gebiets

Bei Veranstaltungen mit dem Status National A sind DMSB-Lizenznehmer sowie Lizenznehmer eines anderen der FIA angeschlossenen ASN teilnahmeberechtigt und erhalten Punkte für diese Serie. Bei allen Veranstaltungen benötigen ausländische Bewerber/Fahrer die Zustimmung des eigenen ASN. Diese Auslandsstartgenehmigung ist vom Bewerber/Fahrer in deutscher oder in englischer Sprache bei der Dokumentenabnahme vorzulegen.

6. Versicherung; Haftungsausschluss und Verzichtserklärung

6.1 Versicherung des Veranstalters/Promotors

gemäß DMSB-Veranstaltungsreglement

6.2 Erklärungen von Bewerber, Fahrer und Beifahrer (=Teilnehmer) zum Ausschluss der Haftung, Verzichtserklärung des Fahrzeugeigentümers

Gemäß DMSB-Veranstaltungsreglement

7. Veranstaltungen

7.1 Serien-Terminkalender

PETN1
NLS1
14. März 2026 (4h)

Special provisions/rules for guest starters

A vehicle used by Manthey Racing GmbH for testing purposes is considered as a guest starter, is therefore not eligible for points and is excluded from the points and prize money classification. The DMSB and the organizer will be notified in advance of any components that deviate from the technical regulations. Exceptions to this are safety or exhaust-related components or components that conflict with compliance with the noise regulations. These may not be changed. Drivers and Teams who are eligible for points will rank up in the scoring. Furthermore, reference is made to Part II Art. 1.1.

e) Age Regulations

In accordance with the valid DMSB Circuit Regulations. All drivers must be aged at least 18.

5.2 Conditions for Competitors outside their National Territory

For events with the status National A DMSB license holders and license holders by another ASN affiliated to the FIA have the right for participation and are entitled to score points for the series. For each event foreign competitors/drivers must present the approval of their own ASN. This permission must be submitted by the competitor/driver at Administrative Checks in German or in English language.

6. Insurance; Liability Exclusion and Disclaimer

6.1 Organizer's/Promoter's Insurance

according to DMSB event regulations

6.2 Declaration by the competitor, driver and passenger (= participant) on the exclusion of liability, Disclaimer of the vehicle owner

In accordance with DMSB Event Regulations

7. Events

7.1 Calendar of Events

PETN1
NLS1
14th March 2026 (4h)

PETN2
NLS2
21. März 2026 (4h)

PETN3
NLS3
11. April 2026 (4h)

PETN4
NLS6
20. Juni 2026 (4h)

PETN5
NLS7
01. August 2026 (6h)

PETN6
NLS8
12. September 2026 (4h)

PETN7
NLS9
13. September 2026 (4h)

PETN8
NLS10
10. Oktober 2026 (4h)

PETN2
NLS2
21st March 2026 (4h)

PETN3
NLS3
11th April 2026 (4h)

PETN4
NLS6
20th June 2026 (4h)

PETN5
NLS7
1st August 2026 (6h)

PETN6
NLS8
12th September 2026 (4h)

PETN7
NLS9
13th September 2026 (4h)

PETN8
NLS10
10th October 2026 (4h)

Änderungen durch den Veranstalter vorbehalten (vgl. auch Teil 1, Art. 4. ADAC RAVENOL Nürburgring Langstrecken-Serie Reglement 2026).

Subject to change by the organizer (see also Part 1, Art. 4. ADAC RAVENOL Nürburgring Langstrecken-Serie Regulations 2026).

7.2 Maximale Anzahl der zugelassenen Fahrzeuge

7.2 Maximum Number of Cars authorized

Die maximale Anzahl der zulässigen Fahrzeuge ist in der DMSB-Streckenlizenz definiert und wird in den einzelnen Veranstaltungsausschreibungen geregelt.

The maximum number of cars is defined in the circuit license and listed in the Supplementary Regulations of the event.

7.3 Durchführung der Wettbewerbe

7.3 Running of the Events

a) Training

Das Training wird in der Regel vor dem Zeittraining (Qualifying) mit einer Dauer von 8 Minuten ohne Zeitnahme freigegeben ("Ampel am Ende der Boxengasse zeigt grünes Licht).

a) Practice

Practice will normally start before the timed practice (Qualifying with a duration of 8 minutes ("green lights are illuminated at the pit lane exit) with no timekeeping.

b) Qualifikation

Pro Veranstaltung ist mindestens ein Zeittraining von bis zu 90 Minuten vorgesehen (Details siehe jeweilige Veranstaltungsausschreibung). Jedes Fahrzeug hat mindestens eine (1) gezeitete Trainingsrunde zu absolvieren. Wird der Nachweis hierfür nicht erbracht, kann die Zulassung zum Wertungslauf verweigert werden.

b) Qualification

Timed practice of up to 90 minutes is scheduled for each event (for details see the supplementary regulations for the respective event). Each car must complete at least one (1) timed practice lap. Failure to provide evidence may result in the non-admission to start. The race director decides on exceptions on written request of the competitor / driver.

Über Ausnahmen entscheidet der Rennleiter/ Renndirektor auf schriftlichen Antrag des Bewerbers / Fahrers (vgl. auch Teil 1, Art. 17 ADAC RAVENOL Nürburgring Langstrecken-Serie Reglement 2026).

c) Startarten

Die Wertungsläufe werden wie folgt gestartet:

rollender Start (Indianapolis-Start)

d) Wertungsläufe

Die ‚Porsche Endurance Trophy Nürburgring‘ besteht aus Wertungsläufen der ADAC RAVENOL Nürburgring Langstrecken-Serie (s. Art. 7.1). Die Wertungsläufe gehen über eine zeitliche Dauer von vier und sechs Stunden. Die Ziellinie gilt sowohl auf der Strecke als auch in der Boxengasse.

8. Wertung

8.1 Punktetabelle

Sieger eines Wertungslaufes ist die Fahrerpaarung, die die erforderliche Renndistanz gemäß der Ausschreibung des Veranstalters mit ihrem Fahrzeug in der kürzesten Zeit unter Berücksichtigung aller Strafen zurückgelegt hat.

Um in der Gesamtwertung der ‚Porsche Endurance Trophy Nürburgring‘ gewertet zu werden, muss man bei mindestens 5 Wertungsläufen gestartet sein.

Es werden pro Veranstaltung in den Klassen der ‚Porsche Endurance Trophy Nürburgring‘ folgende Punktwertungen vorgenommen:

- Fahrerwertung
(Aufnahme aller Fahrer, die auf jahreseingeschriebenen Fahrzeugen starten)
- Teamwertung
(basierend auf der Startnummer)
- PRO/AM-Fahrerwertung
(Aufnahme aller AM-Fahrer (Antrag zur Aufnahme in die PRO/AM-Fahrerwertung auf der PETN-Jahreseinschreibung liegt vor, Fahrer ist nicht auf der PRO-Fahrer-Liste aufgeführt) sowie PRO-Fahrer (Antrag zur Aufnahme in die PRO/AM-Fahrerwertung auf der PETN-Jahreseinschreibung liegt vor, Fahrer ist auf der PRO-Fahrer-Liste aufgeführt), die auf jahreseingeschriebenen Fahrzeugen starten und die Zulassungskriterien unter Art. 8.1 PRO/AM-Fahrerwertung berücksichtigen)
- AM-Fahrerwertung
(Aufnahme aller AM-Fahrer (Antrag zur Aufnahme in die AM-Fahrerwertung auf der PETN-Jahreseinschreibung liegt vor, Fahrer ist nicht auf der PRO-Fahrer-Liste aufgeführt),

(see also Part 1, Art. 17 ADAC RAVENOL Nürburgring Langstrecken-Serie Regulations 2026).

c) Starting modes

The races will be started as follows:

Rolling start (Indianapolis start)

d) Races

The ‚Porsche Endurance Trophy Nürburgring‘ comprises races of the ADAC RAVENOL Nürburgring Langstrecken-Serie (see Art. 7.1). The races will run over the time duration of four and six hours. The finish line applies both to the track and to the pit lane.

8. Classification

8.1 Scale of points

The race winner is the driver pair that completed the required driven distance with their vehicle in the shortest time and considering all penalties.

To be classified in the general classification of the ‚Porsche Endurance Trophy Nürburgring‘ the participation in a minimum of 5 races of the trophy is required.

Per race event the following point awarding system will be applied to:

- Driver Classification
(Inclusion of all drivers who start on vehicles with annual registration)
- Team Classification
(based on the starting number)
- PRO/AM-Driver classification
(Inclusion of all AM drivers (Application for inclusion in the PRO/AM driver classification on the PETN annual registration form has been submitted; driver is not listed on the PRO driver list) as well as PRO driver (Application for inclusion in the PRO/AM driver classification on the PETN annual registration form has been submitted; driver is listed on the PRO driver list) who start on vehicles with annual registration and fulfil the admission criteria under art. 8.1 PRO/AM-Driver classification)
- AM-Driver Classification
(Inclusion of all AM drivers (Application for inclusion in the PRO/AM driver classification on the PETN annual registration form has been submitted; driver is not listed on the PRO driver list)

die auf einem jahreseingeschriebenen Fahrzeug starten und die Zulassungskriterien unter Art. 8.1 AM-Fahrerwertung berücksichtigen)

Folgende Punkte werden gleichermaßen in der Fahrer-, Team-, PRO/AM- und AM-Fahrerwertung bei der jeweiligen Veranstaltung vergeben.

Platzierung:	Punktevergabe:
1.	20
2.	17
3.	15
4.	13
5.	11
6.	10
7.	9
8.	8
9.	7
10.	6
11.	5
12.	4
13.	3
14.	2
15.	1

Bei einem Lauf mit einer Renndistanz von sechs Stunden werden 1,5-fache Punkte nur für das Endergebnis des Rennens in allen Wertungen vergeben.

Das Ergebnis ist definiert als Punkteanzahl des Rennergebnisses.

Des Weiteren erhält in der Fahrerwertung und Teamwertung das Fahrzeug/Startnummer mit der schnellsten Qualifikationsrunde sowie Fahrer/Fahrzeug mit der schnellsten Rennrunde jeweils einen zusätzlichen Punkt pro Wertungslauf.

Im Falle eines Ausfalls der Fahrerpaarung bzw. Startnummer im Rennen, wird ein eventuell eingefahrener Zusatzpunkt für die schnellste Qualifikationsrunde und Rennrunde berücksichtigt.

Bei einer Disqualifikation einer Fahrerpaarung bzw. Startnummer wird ein eventuell eingefahrener Zusatzpunkt für die schnellste Qualifikations-/Rennrunde aberkannt. Sollte dieser Fall eintreten, so rückt keine weitere Fahrerpaarung bzw. Startnummer auf und für diesen Wertungslauf wird somit kein Zusatzpunkt vergeben.

Die offiziellen Ergebnislisten sowie die Lap-by-Lap-Auswertungen des Veranstalters sind für die Punktetabelle sowie die Pokal-Vergaben bindend.

Bei Kürzung der Renndauer oder Abbruch eines Rennens, soweit dieses nicht wieder aufgenommen wird, erhalten die Teilnehmer folgende Punkte (vgl. auch Teil 1, [Art. 25.1](#)

who start in a vehicle with an annual registration and fulfil the admission criteria under art. 8.1 AM-Driver Classification)

This point awarding system is valid for the Driver, Team, PRO/AM-Driver, and AM-Driver Classification each individual race event.

Classification:	Points awarded:
1.	20
2.	17
3.	15
4.	13
5.	11
6.	10
7.	9
8.	8
9.	7
10.	6
11.	5
12.	4
13.	3
14.	2
15.	1

At a race with six hours distance 1.5 times the points will only be awarded for the result of the race in all classifications.

The result is defined as the number of points in the race result.

In addition, in the Drivers' Classification and Team Classification the car/starting number with the fastest qualifying lap and the driver/car with the fastest race lap each receive an additional point per race.

In case of a retirement of a driver combination/starting number in the race, any additional points for the fastest qualification and race lap will be considered.

In case of a disqualification of a driver pairing or starting number, a possibly earned additional point for the fastest qualification/race lap will be disallowed. Should this case occur, no further driver pairing or start number will move up and therefore no additional points will be awarded for this race.

The official result lists as well as the lap-by-lap evaluations of the organizer are binding for the scoring tables as well as the awards.

Should it become necessary to suspend or stop a race without resuming before covering the scheduled duration the competitors will score the following points (cf. also Part 1, [Art. 25.1 ADAC RAVENOL Nürburgring Langstrecken-Serie Regulations 2026](#)):

ADAC RAVENOL Nürburgring Langstrecken-Serie Reglement 2026):

a) 4 Std. Rennen:

bis 80 Minuten = keine Wertung
über 80 bis 160 Minuten = halbe Punktezuteilung
über 160 Minuten = volle Punktezuteilung

b) 6 Std. Rennen:

bis 120 Minuten = keine Wertung
über 120 bis 250 Minuten = halbe Punktezuteilung
über 250 Minuten = volle Punktezuteilung

Teamwertung

Die Teamwertungen beziehen sich auf die durch den Veranstalter zugewiesenen Startnummern.

Voraussetzung für die Aufnahme in die Teamwertung ist die Jahreseinschreibung mit einer gültigen Internationalen Bewerberlizenz (siehe Art. 5.1b) für die ‚Porsche Endurance Trophy Nürburgring‘.

Bei einem Teamwechsel eines Fahrers in der ‚Porsche Endurance Trophy Nürburgring‘ (vgl. Teil 1, Art. 2.1), ist die Übertragung der bislang erreichten Punkte auf das neue Team in der jeweiligen Klasse und auch klassenübergreifend, ausgeschlossen. Die Punkte der Teamwertung sind abhängig von der angegeben Bewerberlizenz (vgl. Teil 1, Art. 8.3).

PRO/AM-Fahrerwertung

Teil1, Art. 5.1a ist grundlegende Voraussetzung, um in die PRO/AM-Fahrerwertung aufgenommen zu werden.

(a) Zulassungskriterien

- Vollständig ausgefüllter Antrag bei der Jahreseinschreibung in die ‚Porsche Endurance Trophy Nürburgring‘ 2026 (vgl. Teil 1, Art. 4.1)
- Mindestens ein eingeschriebener Fahrername darf nicht auf der vom Serienausschreiber im Februar 2026 veröffentlichten PRO-Fahrer-Liste der eingeschriebenen Klasse Cup 2 oder Cup 3 gelistet sein. Zur Einstufung des Fahrers als PRO, werden dessen bisherige Leistungen/Rennergebnisse in weiteren Rennserien und in der PETN herangezogen. Die Entscheidung über die Aufnahme auf die PRO-Fahrer-Liste obliegt dem Serienausschreiber.

Der Serienausschreiber behält sich das Recht vor, vor und während der Saison die PRO-Fahrer-Listen der Cup 2 und der Cup 3 zu aktualisieren. Letztendlich obliegt es allein dem Serienausschreiber darüber zu entscheiden, ob ein Fahrer in die PRO/AM-Fahrerwertung aufgenommen wird oder nicht.

Der Teilnehmer hat die Möglichkeit einmal pro Kalenderjahr eine Prüfung des PRO-Status eines Fahrers einzufordern.

a) 4h race:

up to 80 minutes = not classified, no points
more than 80 up to 160 minutes = 50% points
more than 160 minutes = 100% points

b) 6h race:

up to 120 minutes = not classified, no points
more than 120 up to 250 minutes = 50% points
more than 250 minutes = 100% points

Team Classification

The Team classification will be linked to the starting number assigned at the beginning of the season.

Pre-requisite for being eligible to score points for Team Classification is an annual registration with a valid international competitor's license (ref. art. 5.1b) for the 'Porsche Endurance Trophy Nürburgring'.

A driver change of the team during the season (cf. Part 1, Art. 2.1) does not allow a transfer of points to the new team, it is further in the respective class and also across classes excluded. These points are linked to the competitor's license only (cf. Part 1, Art. 8.3).

PRO/AM-Driver Classification

Part 1, Art. 5.1a is a basic requirement to be included in the PRO/AM-Driver classification.

(a) Admission criteria

- Entirely filled-in application for the annual registration in the Porsche Endurance Trophy 2026 (see Part 1, Art. 4.1).
- At least one registered driver name must not be on the PRO driver list of the registered Cup 2 or Cup 3 class published by the series organizer in February 2026. To classify a driver as PRO, their previous performances/race results in other racing series and in the PETN are taken into account. The decision on inclusion in the PRO driver list is the responsibility of the series organizer.

The series organizer is allowed to update the PRO driver lists of Cup 2 and Cup 3 before and during the season. In the end it is the responsibility of the series organizer alone to decide whether a driver is allowed to be included in the PRO/AM-Driver classification or not.

The participant has the option of requesting a review of a driver's PRO status once per calendar year.

(b) Referenzzundenzeit

- Der Serienausschreiber legt eine Referenzzundenzeit **Stufe 1** und eine Referenzzundenzeit **Stufe 2** für die PRO/AM- und AM-Fahrerwertung fest:

Stufe 1:

Nürburgring Nordschleife in Kombination mit der Sprintstrecke (Kurzanbindung) des Grand Prix-Kurses	
Porsche Endurance Trophy Nürburgring Cup 2	8:27:00 min
Porsche Endurance Trophy Nürburgring Cup 3	8:49:00 min

Stufe 2:

Nürburgring Nordschleife in Kombination mit der Sprintstrecke (Kurzanbindung) des Grand Prix-Kurses	
Porsche Endurance Trophy Nürburgring Cup 2	8:22:00 min
Porsche Endurance Trophy Nürburgring Cup 3	8:44:00 min

- Diese angegebenen Referenzzundenzeiten dürfen von den in der **PRO/AM-Fahrerwertung** eingeschriebenen **AM-Fahrern** weder in den Qualifikationen noch in den Wertungsläufen unterschritten werden.
- Jeder eingeschriebene AM-Fahrer hat für alle Qualifikationen und Wertungsläufe **2026** (vgl. auch Teil 1, Art. 7.1) drei Joker-Runden. D.h. jeder eingeschriebene AM-Fahrer darf in der Saison **2026** maximal dreimal die angegebene Referenzzundenzeit **Stufe 1** unterschreiten. Sobald ein eingeschriebener AM-Fahrer mit einem vierten Verstoß geahndet wird oder die Referenzzundenzeit Stufe 2 einmalig unterschreitet, erhält er den PRO-Fahrer-Status. Sollte dieser Fall eintreten wird der Serienausschreiber keine Punktekorrekturen für die nachfolgenden AM-Fahrer durchführen. Sollte ein AM-Fahrer während eines Rennens aufgrund des vierten Referenzzundenzeit-Verstoßes der Stufe 1 oder aufgrund des Verstoßes gegen die Referenzzundenzeit Stufe 2 den PRO-Status erhalten, werden die bis zu diesem Zeitpunkt gefahrenen Runden dieses Rennens ebenso als PRO-Runden gewertet. Bei einer Umstufung zum PRO-Status bleiben die bisher eingefahrenen Punkte in der PRO/AM- und AM-Fahrerwertung für den Fahrer bestehen. Die verbleibenden Joker-Runden der in der Saison **2025** gestarteten AM-Fahrer werden für die Saison **2026** übernommen. Eine Aufstockung auf drei Joker-Runden findet nicht statt. Die verbleibenden Joker-Runden der in der Saison **2026** gestarteten AM-Fahrer werden für die Saison **2027** übernommen.

(b) Reference Lap time

- The series organizer sets a reference lap time **level 1** and a reference lap time **level 2** for the PRO/AM- and AM-Driver classification as follows:

Level 1:

Nürburgring Nordschleife in combination with sprint circuit (short connection) of the Grand Prix course	
Porsche Endurance Trophy Nürburgring Cup 2	8:27:00 min
Porsche Endurance Trophy Nürburgring Cup 3	8:49:00 min

Level 2:

Nürburgring Nordschleife in combination with sprint circuit (short connection) of the Grand Prix course	
Porsche Endurance Trophy Nürburgring Cup 2	8:22:00 min
Porsche Endurance Trophy Nürburgring Cup 3	8:44:00 min

- This specified reference lap time may not be undercut by an **AM driver** entered in the **PRO/AM-Driver classification**, neither in the qualifications nor in the classification races.
- Each registered AM driver has three joker laps for all qualifications and classification races **2026** (ref. also part 1, art. 7.1). I.e., each registered AM driver may fall below the specified reference lap time **level 1** a maximum of three times in the **2026** season. As soon as a registered AM driver is penalized for a fourth violation or falls below the reference lap time level 2 once, they will be classified as a PRO driver. In this case, the series organizer will not make any point corrections for the subsequent AM drivers. Should an AM driver receive PRO status during a race due to the fourth reference lap time violation or due to falling below the reference lap time level 2, the laps driven up to that point in the race will also be counted as PRO laps. In the event of a reclassification to PRO status, the points previously earned in the PRO/AM- and AM-Driver rankings will remain valid for the driver. The remaining joker laps of the AM drivers who started in the **2025** season will be carried over to the **2026** season. There will be no upgrade to three joker laps. The remaining joker laps of the AM drivers who started in the **2026** season will be carried over to the **2027** season.
- A violation of the reference lap time will result in the deduction of one joker lap in the respective class. AM drivers who did not start in the 2025 season in Cup 2 or Cup 3 will receive the maximum number of joker laps for the respective class for the 2026 season.

- Die Joker-Runden werden je Klasse (Cup 2 und Cup 3) separat geführt. Ein Verstoß gegen die Referenzrundenzeit führt zum Abzug einer Joker-Runde in der jeweils betroffenen Klasse. AM-Fahrer ohne Start in der Saison 2025 in der Klasse Cup 2 bzw. Cup 3 erhalten für die Saison 2026 jeweils die maximale Joker-Runden-Anzahl der betreffenden Klasse.
- Zur Überwachung der Referenzrundenzeit nutzt der Serienausschreiber das Lap-by-Lap Analyse Tool in Verbindung mit der Driver-ID Erkennung des Veranstalters. Dessen Aufstellung ist bindend.

Der Serienausschreiber behält sich das Recht vor, die Referenzrundenzeit während der Saison anzupassen.

(c) Maximalrundenanzahl

- Ein Fahrzeug, das mit einem oder mehreren eingeschriebenen AM-Fahrern besetzt ist, darf bei einem 4h-Rennen max. 8 Rennrunden
6h-Rennen max. 12 Rennrunden
von einem PRO-Fahrer/Fahrern gefahren werden.
- Zur Überwachung der Maximalrundenanzahl nutzt der Serienausschreiber das Lap-by-Lap Analyse Tool in Verbindung mit der Driver-ID Erkennung des Veranstalters. Der Serienausschreiber behält sich das Recht vor, die Maximalrundenanzahl während der Saison anzupassen.

(d) Punktevergabe

- Bei Kürzung der Renndauer oder Abbruch eines Rennens, soweit dieses nicht wieder aufgenommen wird, erhalten die Teilnehmer Punkte entsprechend Teil 1, Art. 25.1 ADAC RAVENOL Nürburgring Langstrecken-Serie Reglement 2026. In diesem Fall gilt die Maximalrundenanzahl für PRO-Fahrer weiterhin.

Ein Fahrzeug mit eingeschriebenen AM-Fahrern darf in Kombination auch mit PRO-Fahrer/Fahrern besetzt werden, sofern die vom Serienausschreiber vorgegebene **Maximalrundenanzahl für PRO-Fahrer** eingehalten werden (vgl. Teil 1 Art. 8.1 (a)). **PRO-Fahrer sind in der PRO/AM-Fahrerwertung punkteberechtigt.** Manipulationen, jeglicher Art, an der Driver-ID Erkennung des Veranstalters zieht eine sofortige Disqualifikation und die Aberkennung aller Punkte in der PRO/AM-Fahrerwertung nach sich. In Fällen, in denen aufgrund eines offensichtlichen Versehens oder Irrtums nach Veröffentlichung der Meisterschafts- bzw. Serienwertung durch den Serienausschreiber eine nachträgliche Korrektur notwendig wird, kann diese von dem Serienausschreiber vorgenommen werden. Beschwerden zur Serienwertung sind an den Serienausschreiber zu richten. Gegen die Entscheidung des Serienausschreibers ist kein Rechtsmittel möglich.

- To monitor the reference lap time, the series organizer uses the lap-by-lap analysis tool in connection with the driver ID recognition of the organizer. Its listing is binding. The series organizer is allowed to adjust the reference lap time during the season.

(c) Maximum Driving Distance

- A vehicle that is driven by one or more registered AM driver(s) is allowed to be driven by (a) PRO driver/drivers for a maximum of
8 race laps in a 4h-race
12 race laps in a 6h-race
- To monitor the maximum number of laps, the series organizer uses the lap-by-lap analysis tool in connection with the driver ID recognition of the organizer. The series organizer is allowed to adjust the maximum number of laps during the season.

(d) Points Allocation

- If the race duration is shortened or a race is cancelled, unless it is restarted, the participants receive points in accordance with Part 1, Art. 25.1 **ADAC RAVENOL Nürburgring Langstrecken-Serie** Regulations 2026. In this case the maximum driving distance for PRO-Driver still applies.

A vehicle with registered AM drivers may also be driven in combination with PRO driver/drivers, provided that the **maximum number of laps for PRO drivers** specified by the series organizer is observed (cf. Part 1, Art. 8.1 (a)). **PRO drivers are eligible for points in the PRO/AM-Driver classification.** Manipulations of any kind in the driver ID recognition of the organizer result in an immediate exclusion from the classification and the withdrawal of all points in the PRO/AM-Driver classification. In cases in which, due to an obvious mistake or error after publication of the championship or series ranking by the series organizer a subsequent correction becomes necessary, this can be made by the series organizer. Complaints about the series ranking are to be addressed to the series organizer. There is no right of appeal against the decision of the Series Organizer.

AM-Fahrerwertung

Die AM-Fahrerwertung ist eine Unterkategorie der PRO/AM-Fahrerwertung ohne PRO-Fahrer. Alle Fahrer, die auf jahreseingeschriebenen Fahrzeugen starten, welche ausschließlich mit AM-Fahrern unter Berücksichtigung der Zulassungskriterien unter Art. 8.1 PRO/AM-Fahrerwertung (a) und (b) besetzt sind, werden auch in der PRO/AM-Fahrerwertung gewertet.

8.2 Punktegleichheit

Besteht bei der Endauswertung Punktegleichheit zwischen mehreren Fahrern und/oder Startnummern, entscheidet die größere Anzahl der ersten, dann der zweiten und der weiteren Plätze aller durchgeführten Läufe der Porsche Endurance Trophy Nürburgring. Besteht nach Anwendung dieser Regelung immer noch Wertungsgleichheit, entscheidet das bessere Ergebnis des letzten Wertungslaufes.

8.3 Wertung Doppelnennung

Doppelnennungen sind zulässig. Teilnehmer können maximal auf zwei Fahrzeugen starten.

Diese Teilnehmer können jedoch nur mit einem Fahrzeug Punkte sammeln. Bei Doppelstart wird das Fahrzeug zur Wertung eines Fahrers herangezogen, das am Veranstaltungstag bis spätestens 30 Minuten vor Trainingsbeginn dem Veranstalter (Dokumentenabnahme und gegen Unterschrift) gemeldet wird. Erfolgt keine Mitteilung, erhält der Fahrer die Punktezuteilung des Fahrzeuges mit der niedrigeren Startnummer.

8.4 Wertung ADAC RAVENOL Nürburgring Langstrecken-Serie

Des Weiteren werden die Teilnehmer gemäß den Vorgaben der ADAC RAVENOL Nürburgring Langstrecken-Serie in der Gesamtwertung der ADAC RAVENOL Nürburgring Langstrecken-Serie gewertet. Hierzu wird auf die Ausschreibung der ADAC RAVENOL Nürburgring Langstrecken-Serie verwiesen.

8.5 Streichungen

Weder in den Fahrer- noch in den Teamwertungen der Porsche Endurance Trophy Nürburgring gibt es Streichergebnisse.

8.6 Jahresendwertung

AM-Driver classification

The AM-Driver classification is a sub-category of the PRO/AM-Driver classification without PRO drivers. All drivers who start in vehicles registered for the year that are exclusively occupied by AM drivers, considering the eligibility criteria under Art. 8.1 PRO/AM-Driver classification (a) and (b), are also classified in the PRO/AM-Driver classification.

8.2 Tied points

If points for several drivers and/or starting numbers are tied after the final evaluation, the larger number of first, then second and further places in all the races of the Porsche Endurance Trophy Nürburgring decides. If a tie still exists after the application of this rule, the better result in the final race decides.

8.3 Score for Double Application

Double entries are permitted. Participants may start on a maximum of two vehicles.

However, these participants can only collect points with one vehicle. In case of a double start, the vehicle will be considered for the classification of a driver, which is reported to the organizer (document acceptance and against signature) on the day of the event at the latest 30 minutes before the start of the practice. If no notification is made, the driver will receive the points allocation of the vehicle with the lower starting number.

8.4 Score for the ADAC RAVENOL Nürburgring Langstrecken-Serie

Furthermore, the participants will be classified in the overall classification of the ADAC RAVENOL Nürburgring Langstrecken-Serie in accordance with the specifications of the ADAC RAVENOL Nürburgring Langstrecken-Serie. For this, please refer to the ADAC RAVENOL Nürburgring Langstrecken-Serie Notice of Race.

8.5 Strike result

Neither the drivers' nor the teams' classifications include any strike results in the Porsche Endurance Trophy Nürburgring

8.6 Year-end classification

Für die Jahresendwertungen werden alle offiziellen Ergebnisse der einzelnen Wertungsläufe gewertet.

Die Jahresendwertung **2026** der Porsche Endurance Trophy Nürburgring wird auf der Website www.porsche-endurancetrophy.de zwei Wochen nach dem letzten Wertungslauf veröffentlicht, sofern alle offiziellen Rennergebnisse vorliegen. Sollten Unstimmigkeiten bestehen, so kann hierzu innerhalb von zwei Wochen schriftlich bei dem Organisationskomitee (vgl. Teil 1, Art. 2.5) Einspruch eingelegt werden.

8.7. Titel, Preisgeld und Pokale

8.7.1 Titel Gesamtsieger Porsche Endurance Trophy Nürburgring

Der Fahrer bzw. die Fahrerpaarung, aus der Kombination der Klassen Cup 2 und Cup 3 mit der insgesamt höchsten Punktzahl nach allen Wertungsläufen erhält den Titel:

**"Porsche Endurance Trophy Nürburgring
Overall-Champion **2026**"**

8.7.2 Titel Sieger Porsche Endurance Trophy Nürburgring Cup 2

Der Fahrer bzw. die Fahrerpaarung mit der insgesamt höchsten Punktzahl nach allen Wertungsläufen in der Porsche Endurance Trophy Nürburgring Cup 2 erhält den Titel:

**"Porsche Endurance Trophy Nürburgring Cup 2
Fahrer-Champion **2026**"**

Das Fahrzeug bzw. die Startnummer mit der insgesamt höchsten Punktzahl nach allen Wertungsläufen in der Porsche Endurance Trophy Nürburgring Cup 2 erhält den Titel:

**"Porsche Endurance Trophy Nürburgring Cup 2
Team-Champion **2026**"**

Der Fahrer bzw. die Fahrerpaarung (PRO/AM-Fahrerwertung) mit der insgesamt höchsten Punktzahl nach allen Wertungsläufen in der Porsche Endurance Trophy Nürburgring Cup 2 erhält den Titel:

**"Porsche Endurance Trophy Nürburgring Cup 2
PRO/AM-Champion **2026**"**

Der Fahrer bzw. die Fahrerpaarung (AM-Fahrerwertung) mit der insgesamt höchsten Punktzahl nach allen Wertungsläufen in der Porsche Endurance Trophy Nürburgring Cup 2 erhält den Titel:

For the year-end classifications, all official results of the individual scoring runs will be evaluated.

The **2026** year-end standings of the Porsche Endurance Trophy Nürburgring will be published on the website www.porsche-endurancetrophy.de two weeks after the last race, provided that all official race results are available. Should there be any discrepancies, an objection may be submitted in writing to the Organizing Committee (cf. Part 1, Art. 2.5) within two weeks.

8.7. Title, Prize Money and Trophies

8.7.1 Title Overall Winner Porsche Endurance Trophy Nürburgring

The driver / driver pairing from the combination of the Cup 2 and Cup 3 classes with the highest total score after all races will be awarded the title:

**"Porsche Endurance Trophy Nürburgring
Overall-Champion **2026**"**

8.7.2 Title Winner Porsche Endurance Trophy Nürburgring Cup 2

The driver/driver pairing from the Porsche Endurance Trophy Nürburgring Cup 2 with the highest total score after all races will be awarded the title:

**"Porsche Endurance Trophy Nürburgring Cup 2
Driver-Champion **2026**"**

The vehicle/starting number with the highest total score after all races in the Porsche Endurance Trophy Nürburgring Cup 2 will be awarded the title:

**"Porsche Endurance Trophy Nürburgring Cup 2
Team-Champion **2026**"**

The driver/driver pairing (PRO/AM-Driver classification) from the Porsche Endurance Trophy Nürburgring Cup 2 with the highest total score after all races will be awarded the title:

**"Porsche Endurance Trophy Nürburgring Cup 2
PRO/AM-Champion **2026**"**

The driver/driver pairing (AM-Driver classification) from the Porsche Endurance Trophy Nürburgring Cup 2 with the highest total score after all races will be awarded the title:

**"Porsche Endurance Trophy Nürburgring Cup 2
AM-Champion 2026"**

8.7.3 Titel Sieger Porsche Endurance Trophy Nürburgring Cup 3

Der Fahrer bzw. die Fahrerpaarung mit der insgesamt höchsten Punktzahl nach allen Wertungsläufen in der Porsche Endurance Trophy Nürburgring Cup 3 erhält den Titel:

**"Porsche Endurance Trophy Nürburgring Cup 3
Fahrer-Champion 2026"**

Das Fahrzeug bzw. die Startnummer mit der insgesamt höchsten Punktzahl nach allen Wertungsläufen in der Porsche Endurance Trophy Nürburgring Cup 3 erhält den Titel:

**"Porsche Endurance Trophy Nürburgring Cup 3
Team-Champion 2026"**

Der Fahrer bzw. die Fahrerpaarung, (PRO/AM-Fahrerwertung), mit der insgesamt höchsten Punktzahl nach allen Wertungsläufen in der Porsche Endurance Trophy Nürburgring Cup 3 erhält den Titel:

**"Porsche Endurance Trophy Nürburgring Cup 3
PRO/AM-Champion 2026"**

Der Fahrer bzw. die Fahrerpaarung (AM-Fahrerwertung) mit der insgesamt höchsten Punktzahl nach allen Wertungsläufen in der Porsche Endurance Trophy Nürburgring Cup 3 erhält den Titel:

**"Porsche Endurance Trophy Nürburgring Cup 3
AM-Champion 2026"**

Der "Porsche Endurance Trophy Nürburgring Champion 2026" oder der evtl. abweichende Fahrzeugbesitzer verpflichtet sich nach Aufforderung seitens der Manthey Racing GmbH, das Sieger-Fahrzeug über den gesamten Ausstellungszeitraum bei der Jahressiegerehrung der **ADAC RAVENOL Nürburgring Langstrecken-Serie** kostenfrei zur Verfügung zu stellen.

8.8 Pokale/Sachpreise und Preisgeld

8.8.1 Laufsiegwertungen Pokale und Sachpreise

(1) Pokale Fahrerwertung

Die bestplatzierten Fahrerteams (vgl. auch Teil 3, Art. 6.1 und 2 **ADAC RAVENOL Nürburgring Langstrecken-Serie Reglement 2026**) der jeweiligen Startnummern erhalten nach jedem Wertungslauf bei der Siegerehrung Pokale. Hierbei erhält jeder Fahrer der Startnummer einen Pokal. Die Siegerehrung wird vom jeweiligen Veranstalter durchgeführt.

**"Porsche Endurance Trophy Nürburgring Cup 2
AM-Champion 2026"**

8.7.3 Title Winner Porsche Endurance Trophy Nürburgring Cup 3

The driver/driver pairing from the Porsche Endurance Trophy Nürburgring Cup 3 with the highest total score after all races will be awarded the title:

**"Porsche Endurance Trophy Nürburgring Cup 3
Driver-Champion 2026"**

The vehicle/starting number with the highest total score after all races in the Porsche Endurance Trophy Nürburgring Cup 3 will be awarded the title:

**"Porsche Endurance Trophy Nürburgring Cup 3
Team-Champion 2026"**

The driver/driver pairing (PRO/AM-Driver classification) from the Porsche Endurance Trophy Nürburgring Cup 3 with the highest total score after all races will be awarded the title:

**"Porsche Endurance Trophy Nürburgring Cup 3
PRO/AM-Champion 2026"**

The driver/driver pairing (AM-Driver classification) from the Porsche Endurance Trophy Nürburgring Cup 3 with the highest total score after all races will be awarded the title:

**"Porsche Endurance Trophy Nürburgring Cup 3
AM-Champion 2026"**

The "Porsche Endurance Trophy Nürburgring Champion 2026" or the possibly deviating vehicle owner commits, upon request by Manthey Racing GmbH, to make the winning vehicle available free of charge for the entire exhibition period at the annual award ceremony of the **ADAC RAVENOL Nürburgring Langstrecken-Serie**.

8.8 Trophies/Material Prizes and Prize Money

8.8.1 Race victory Trophies and Material Prizes

(1) Drivers' Race victory trophies

The best-placed driver teams (cf. also Part 3, Art. 6.1 and 2 **ADAC RAVENOL Nürburgring Langstrecken-Serie Regulations 2026**) for the respective starting numbers will receive trophies at the prize-giving ceremonies after each race. Each driver for the starting number will receive a trophy. The prize-giving ceremony is organized by the relevant event organizer.

Zusätzlich erhalten die drei bestplatzierten Fahrer/Fahrerpaarungen (Klassen Cup 2 und Cup 3) nach jedem Wertungslauf Pokale vom Serienausschreiber.

(2) Pokal und Sachpreis Teamwertung

Das bestplatzierte Team (Startnummer) erhält nach jeder Veranstaltung einen Siegerkranz vom Serienausschreiber. Zudem erhält das Siegerteam (Klassen Cup 2 und Cup 3) pro Veranstaltung von dem PETN Reifenpartner Michelin einen Satz Rennreifen als Laufsiegprämie. Die Lieferung der Reifensätze erfolgt ausschließlich durch den PETN Reifenpartner nach vorheriger Absprache mit der Manthey Racing GmbH.

(3) Pokal und Sachpreis PRO/AM-Fahrerwertung

Die **drei nach Rennergebnis bestplatzierten** PRO/AM-Fahrerpaarungen (Klassen Cup 2 und Cup 3) erhalten nach jedem Wertungslauf Pokale vom Serienausschreiber. Hierbei erhält jeder Fahrer der Startnummer einen Pokal. Zudem erhält das PRO/AM-Siegerteam (Klasse Cup 2 und Cup 3) pro Veranstaltung von dem Trophy Reifenpartner Michelin einen Satz Rennreifen als Laufsiegprämie. Die Lieferung der Reifensätze erfolgt ausschließlich durch den Trophy-Reifenpartner nach vorheriger Absprache mit der Manthey Racing GmbH.

(4) Pokal und Sachpreis AM-Fahrerwertung

Die **drei nach Rennergebnis bestplatzierten** AM-Fahrerpaarungen (Klassen Cup 2 und Cup 3) erhalten nach jedem Wertungslauf Pokale vom Serienausschreiber. Hierbei erhält jeder Fahrer der Startnummer einen Pokal.

8.8.2 Jahreswertung Porsche Endurance Trophy Nürburgring Overall-Champion

Bei der Jahressiegerehrung **erhält/erhalten der/die Porsche Endurance Trophy Nürburgring Overall-Champion(s) 2026** jeweils eine Medaille.

8.8.3 Jahres-Fahrerwertung Porsche Endurance Trophy Nürburgring Cup 2/Cup 3

(1) Pokale

Des Weiteren erhalten die drei bestplatzierten Fahrer bzw. Fahrerpaarungen der Gesamtwertung bei der Jahressiegerehrung jeweils einen Pokal.

(2) Preisgeld

Am Jahresende bzw. nach Abschluss der Saison erhalten die drei bestplatzierten Fahrer bzw. Fahrerpaarungen der Gesamtwertung der Porsche Endurance Trophy Nürburgring **2026** Preisgelder laut nachfolgender Tabelle:

In addition, the three best placed drivers/driver pairings (Cup 2 and Cup 3 classes) will receive trophies from the series organizer after each competition.

(2) Trophies and Material Prizes Team Classification

The best-placed team/starting number will receive a winner's wreath from the series organizer after each event. In addition, the winning team (Cup 2 and Cup 3 classes) will receive a set of racing tires from the Trophy tire partner Michelin as a race victory bonus for each event. The delivery of the tire sets is exclusively carried out by the Trophy tire Partner after prior consultation with Manthey Racing GmbH.

(3) Trophies and Material Prizes PRO/AM-Driver classification

The **three in the race results best-placed** PRO/AM driver pairings (classes Cup 2 and Cup 3) will receive trophies from the series organizer after each race. Each driver of the starting number will receive a trophy. In addition, the PRO/AM winning team (Cup 2 and Cup 3 class) will receive a set of racing tires from the Trophy tire partner Michelin as a race victory bonus for each event. The delivery of the tire sets is exclusively carried out by the Trophy tire Partner after prior consultation with Manthey Racing GmbH.

(4) Trophies and Material Prizes AM-Driver classification

The three in the race results best-placed AM driver pairings (Classes Cup 2 and Cup 3) will receive trophies from the series organizer after each race. Each driver of the starting number will receive one trophy.

8.8.2 Annual Classification Porsche Endurance Trophy Nürburgring Overall-Champion

At the annual awards ceremony, **the Porsche Endurance Trophy Nürburgring Overall Champion(s) 2026** will each receive a medal.

8.8.3 Annual Drivers' Championship Porsche Endurance Trophy Nürburgring Cup 2/Cup 3

(1) Trophies

Furthermore, the three best-placed driver/driver pairing in the overall standings will each receive a trophy at the annual awards ceremony.

(2) Prize money

At the end of the year or at the end of the season, the three best-placed drivers or driver pairings in the overall standings of the Porsche Endurance Trophy Nürburgring **2026** will receive prize money according to the following table:

Platzierung:	Preisgeld Cup 2:	Preisgeld Cup 3:
1. Platz	6.000,00 €	6.000,00 €
2. Platz	3.500,00 €	3.500,00 €
3. Platz	2.500,00 €	2.500,00 €

Gesamt: 24.000,00 €

8.8.4 Jahres-Teamwertung Porsche Endurance Trophy Nürburgring Cup 2 / Cup 3

(1) Pokale

Des Weiteren erhalten nach Abschluss der Saison die fünf bestplatzierten Fahrzeuge mit der jeweiligen Startnummer der Porsche Endurance Trophy Nürburgring 2026 bei der Jahressiegerehrung jeweils einen Pokal.

(2) Preisgeld

Am Jahresende bzw. nach Abschluss der Saison erhalten die fünf bestplatzierten Fahrzeuge mit der jeweiligen Startnummer der Porsche Endurance Trophy Nürburgring 2026 Preisgelder laut nachfolgender Tabelle:

Platzierung:	Preisgeld Cup 2:	Preisgeld Cup 3:
1. Platz	25.000,00 €	20.000,00 €
2. Platz	20.000,00 €	14.500,00 €
3. Platz	16.000,00 €	10.000,00 €
4. Platz	13.000,00 €	7.500,00 €
5. Platz	11.000,00 €	5.000,00 €

Gesamt: 142.000,00 €

8.8.5 Jahres-PRO/AM-Fahrerwertung Porsche Endurance Trophy Nürburgring Cup 2/Cup 3

(1) Pokale

Am Jahresende bzw. nach Abschluss der Saison erhalten die drei bestplatzierten Fahrer bzw. Fahrerpaarungen der PRO/AM-Fahrerwertung der Porsche Endurance Trophy Nürburgring 2026 bei der Jahressiegerehrung jeweils einen Pokal.

(2) Preisgeld

Am Jahresende bzw. nach Abschluss der Saison erhalten die drei bestplatzierten Fahrer bzw. Fahrerpaarungen der PRO/AM-Wertung der Porsche Endurance Trophy Nürburgring 2026 Preisgelder laut nachfolgender Tabelle:

Platzierung:	Preisgeld Cup 2:	Preisgeld Cup 3:
1. Platz	5.000,00 €	5.000,00 €
2. Platz	3.000,00 €	3.000,00 €
3. Platz	2.000,00 €	2.000,00 €

Classification:	Prize money Cup 2:	Prize money Cup 3:
1. Platz	€ 6,000.00	€ 6,000.00
2. Platz	€ 3,500.00	€ 3,500.00
3. Platz	€ 2,500.00	€ 2,500.00

Total: € 24,000.00

8.8.4 Annual Team Classification Porsche Endurance Trophy Nürburgring Cup 2 / Cup 3

(1) Trophies

Furthermore, at the end of the season, the five best-placed cars with the respective starting number of the Porsche Endurance Trophy Nürburgring 2026 will each receive a trophy at the annual awards ceremony.

(2) Prize money

At the end of the year or at the end of the season, the five best-placed cars with the respective starting number of the Porsche Endurance Trophy Nürburgring 2026 will receive prize money according to the following table:

Classification:	Prize money Cup 2:	Prize money Cup 3:
1. Platz	€ 25,000.00	€ 20,000.00
2. Platz	€ 20,000.00	€ 14,500.00
3. Platz	€ 16,000.00	€ 10,000.00
4. Platz	€ 13,000.00	€ 7,500.00
5. Platz	€ 11,000.00	€ 5,000.00

Total: € 142,000.00

8.8.5 Annual PRO/AM-Driver Classification Porsche Endurance Trophy Nürburgring Cup 2/Cup 3

(1) Trophies

At the end of the year or at the end of the season, the three best-placed drivers / driver pairings in the PRO/AM-Driver classification of the Porsche Endurance Trophy Nürburgring 2026 will each receive a trophy at the annual awards ceremony.

(2) Prize money

At the end of the year or at the end of the season, the three best-placed drivers / driver pairings in the PRO/AM-Driver classification of the Porsche Endurance Trophy Nürburgring 2026 will receive prize money according to the following table:

Classification:	Prize money Cup 2:	Prize money Cup 3:
1. Platz	€ 5,000.00	€ 5,000.00
2. Platz	€ 3,000.00	€ 3,000.00
3. Platz	€ 2,000.00	€ 2,000.00

Gesamt: 20.000,00 €

8.8.6 Jahres-AM-Fahrerwertung Porsche Endurance Trophy Nürburgring Cup 2/Cup 3

(1) Pokale

Am Jahresende bzw. nach Abschluss der Saison erhalten die drei bestplatzierten Fahrer bzw. Fahrerpaarungen der AM-Fahrerwertung der Porsche Endurance Trophy Nürburgring 2026 bei der Jahressiegerehrung jeweils einen Pokal.

(2) Preisgeld

Am Jahresende bzw. nach Abschluss der Saison erhalten die drei bestplatzierten Fahrer bzw. Fahrerpaarungen der AM-Wertung der Porsche Endurance Trophy Nürburgring 2026 Preisgelder laut nachfolgender Tabelle:

Platzierung:	Preisgeld Cup 2:	Preisgeld Cup 3:
1. Platz	3.000,00 €	3.000,00 €
2. Platz	2.500,00 €	2.500,00 €
3. Platz	1.500,00 €	1.500,00 €

Gesamt: 14.000,00 €

8.9 Auszahlung von Preisgeldern

Sämtliche Preisgelder werden grundsätzlich von dem Serienausschreiber an das Team nach ordentlicher Rechnungsstellung gemäß lokalem Recht des Preisgeldempfängers (in Abhängigkeit seiner Unternehmereigenschaft gem. § 2 UStG) überwiesen. Hierbei ist zu beachten, dass das Preisgeld unter den Fahrerteams selbstständig aufgeteilt wird, d.h. die Auszahlung seitens des Serienausschreibers erfolgt in ganzer Höhe an das Team oder den Bewerber. Die Rechnungsstellung erfolgt im Anschluss an die Jahressiegerehrung der Porsche Endurance Trophy Nürburgring nach einer schriftlichen Aufforderung durch den Serienausschreiber. Die Teilnehmer (Team/Fahrer) nehmen verbindlich zur Kenntnis, dass das Preisgeld der Jahresfahrerwertung (vgl. Teil 1, Art. 13.2.3) direkt an das Team überwiesen wird. Die Verteilung des Preisgeldes unter den Fahrern ist alleinige Pflicht des Teams/ der Fahrer.

Der Anspruch auf Preisgeldauszahlung gegen die Manthey Racing GmbH ist durch Überweisung an das Team vollständig erfüllt. Manthey Racing übernimmt keinerlei Haftung bezüglich der Verteilung des Preisgeldes.

Soweit das Preisgeld an ausländische Teilnehmer, d.h. an Teilnehmer, die weder Wohnsitz noch gewöhnlichen Aufenthalt in Deutschland haben, gezahlt wird, ist die Serienorganisation verpflichtet, die vom Teilnehmer zu tragende Abzugsteuer nach § 50a Abs. 1 Nr. 1 EStG für Rechnung des ausländischen Teilnehmers einzubehalten und an das Finanzamt abzuführen.

Total: € 20,000.00

8.8.6 Annual AM-Driver classification Porsche Endurance Trophy Nürburgring Cup 2/Cup 3

(1) Trophies

At the end of the year or at the end of the season, the three best-placed drivers / driver pairings in the AM-Driver classification of the Porsche Endurance Trophy Nürburgring 2026 will each receive a trophy at the annual awards ceremony.

(2) Prize money

At the end of the year or at the end of the season, the three best-placed drivers / driver pairings in the AM-Driver classification of the Porsche Endurance Trophy Nürburgring 2026 will receive prize money according to the following table:

Classification:	Prize money Cup 2:	Prize money Cup 3:
1. Platz	€ 3,000.00	€ 3,000.00
2. Platz	€ 2,500.00	€ 2,500.00
3. Platz	€ 1,500.00	€ 1,500.00

Total: € 14,000.00

8.9 Payment of Prize Money

As a rule, all the prize money will be transferred by the series organizer to the team/competitor's bank account after this has been properly invoiced in line with the local laws applicable for the prize winner (depending on his entrepreneurial status according to § 2 UStG). It must be noted that the prize money is split independently between the driver team, meaning the payment by the series organizer will be made in full to the team or the competitor. Invoicing will take place following the annual Porsche Endurance Trophy Nürburgring victory ceremony after a written request by the series promoter. The participants (team/driver) are bindingly aware that the prize money for the Year End Classification (cf. Part 1, art. 13.2.3) will be transferred directly to the team/competitor's bank account. The team/competitor is solely responsible for distributing the prize money between the drivers.

The entitlement from Manthey Racing GmbH to payment of the prize money is fully met when the bank transfer is made to the team/competitor. Manthey Racing assumes absolutely no liability for the distribution of the prize money.

If the prize money is paid to foreign participants, i.e., to participants who neither have their place of residence or usual domicile in Germany, the series organizers are obliged to retain the taxes due according to § 50a para. 1 no. 1 EStG on the foreign participant's behalf and to pay this to the tax office.

Der Teilnehmer erhält das um die Abzugsteuer geminderte Preisgeld ausbezahlt. Die Serienorganisation stellt dem ausländischen Teilnehmer auf Verlangen eine entsprechende Steuerbescheinigung über die Abzugsteuer aus.

Die umsatzsteuerliche Behandlung der Preisgelder und deren Rechnungslegung sind im Vorfeld durch die Preisgeldempfänger, insbesondere bezogen auf gesetzliche Vorschriften des jeweiligen Austragungsortes, zu überprüfen. Entsprechende Rechnungshinweise wie z.B. der Hinweis auf die Steuerschuldnerschaft des Leistungsempfängers nach § 13b UStG (deutsches Recht) sind vorzunehmen.

8.10 Disqualifikation

Bei Verstößen gegen die vorliegende Ausschreibung, das sportliche Reglement, das technische Reglement, Sonderbestimmungen sowie bei Unsportlichkeit, insbesondere unsportlicher Fahrweise, kann je nach Schwere des Vergehens eine Disqualifikation der betreffenden Veranstaltung durch die Sportkommissare oder Disqualifikation aus der Porsche Endurance Trophy Nürburgring 2026 durch die Sportkommissare bzw. das Sportgericht des DMSB erfolgen.

Die Entscheidung gegen einen Ausschluss eingelegtter Rechtsmittel obliegt der DMSB Sportgerichtsbarkeit. Je nach Schwere des Vergehens und mit Verweis auf Teil 1, Art.3.3 dieser Ausschreibung behält sich der Serienausschreiber das Recht vor, die Fahrer, das Team bzw. die Startnummer von der Jahresendwertung auszuschließen und somit alle Preisgelder abzuerkennen.

8.11 Siegerehrung

Eine Siegerehrung findet jeweils nach jedem Wertungslauf im Anschluss an die Veranstaltung statt. Die Siegerehrung ist Bestandteil der Veranstaltung. Die bestplatzierten Fahrer/Teams werden laut Rahmenausschreibung der ADAC RAVENOL Nürburgring Langstrecken-Serie 2026 geehrt.

Des Weiteren findet nach jedem Wertungslauf im Anschluss an der Veranstalterehrerung die Siegerehrung der Porsche Endurance Trophy Nürburgring statt. Die drei bestplatzierten PRO/AM-, AM- und Fahrerteams (Cup 2 und Cup 3) und das siegreiche Team (Cup 2 und Cup 3) werden geehrt. Die Teilnahme an der Veranstalterehrerung und der Ehrung des Serienausschreibers sind verpflichtend.

Die Jahresgesamtsiegerehrung der Porsche Endurance Trophy Nürburgring 2026 findet am Ende des Jahres statt. Die Ehrung erfolgt gemäß Teil 1, Art. 8.8 Pokale/Sachpreise und

The participant will receive the prize money net of the deductible taxes. The series organizers will issue the foreign participant a corresponding tax certificate for the deductible taxes upon request.

The VAT treatment of the prize money and invoicing for this prize money must be reviewed in advance by the recipient of the prize money, in particular with regard to the statutory requirements for the respective venue. Corresponding information must be included in the invoices, for example information on the reverse charge mechanism for the recipient of the services according to §13b UStG (German law).

8.10 Disqualification

In the event of any violations against these regulations, the sporting rules, the technical regulations, special regulations or in case of lack of sportsmanship, in particular an unsporting driving, this may result in a disqualification from the competition for the respective event by the Stewards of the Meeting, or exclusion from the Porsche Endurance Trophy Nürburgring 2026 by the DMSB Jurisdiction.

The decision concerning any appeal against the disqualification is to be taken by the DMSB Jurisdiction. Depending on the seriousness of the offense and with reference to Part 1, Art. 3.3 of the present regulations, the series organizer is allowed to exclude the drivers, the team or the starting number from the end-of-year ranking and withdraw all prize money.

8.11 Award Ceremony

The prize-winning ceremony will take place after each race has been finished. The prize-winning ceremony is part of the event. The best-placed driver/team will be honored according to the Regulations of the ADAC RAVENOL Nürburgring Langstrecken-Serie 2026.

In addition, the Porsche Endurance Trophy Nürburgring winner's ceremony will take place after each race, following the organizer's ceremony. The three best placed PRO/AM, AM and driver pairings (Cup 2 and Cup 3) and the winning team (Cup 2 and Cup 3) will be honored. Participation in the organizer's ceremony and the ceremony of the series promoter is mandatory.

The year-end overall prize-winning ceremony for the Porsche Endurance Trophy Nürburgring 2026 takes place at the end of the year. The awards will be presented according to article 8.8

Preisgeld. Die Teilnahme ist für mindestens einen Fahrer oder Teamvertreter verpflichtend, bei Nichtteilnahme besteht kein Anspruch auf Zustellung der Pokale und Auszahlung der Preisgelder.

9. Private Trainings und Tests

N/A

10. Dokumentenabnahme

Die Durchführung der Dokumentenabnahme obliegt dem Veranstalter.

Folgende Dokumente müssen vom Fahrer/Bewerber vorgelegt werden:

- Nennbestätigung
- Bewerberlizenz/DMSB-Sponsor-Card
- Fahrerlizenz und DMSB Permit Nordschleife
- Auslandsstartgenehmigung des Heimat ASN
- medizinische Eignungsbestätigung

10.1 Zeitplan Dokumentenabnahme

Die Dokumentenprüfung/Papierabnahme am Freitag einer Veranstaltung findet in dem Zeitraum von 10:00 – 20:00 Uhr, und am Samstag einer Veranstaltung für verspätet angereiste Teilnehmer in dem Zeitraum von 07:00 – 07:45 Uhr statt. Die individuelle und verbindliche Zeit eines Bewerbers/Fahrer/Teams für die Dokumentenprüfung/Papierabnahme bei einer Veranstaltung kann von dem Bewerber/Fahrer/Team selbst auf der [NLS-Internetseite https://www.NLS-online-nennung.de/de/login](https://www.NLS-online-nennung.de/de/login) gebucht werden (→ entsprechend den freien Zeitslots), oder wird von dem jeweiligen Veranstalter vorgegeben und den Bewerbern/Fahrer/Teams mit der Nennbestätigung bzw. mit Anhang zur Nennbestätigung mitgeteilt. Die Bewerber und Fahrer müssen nicht persönlich bei der Dokumentenprüfung/Papierabnahme einer Veranstaltung erscheinen.

Die nachstehend vorgeschriebenen Dokumente, sowie das mit allen Original-Unterschriften des Bewerbers/der Fahrer/des Fahrzeugeigentümers versehene Nennformular, sind geordnet und sortiert von einem (1) Vertreter des Bewerbers/Fahrers/Teams zu der vom Veranstalter vorgegebenen Zeit bei der Dokumentenprüfung/Papierabnahme vorzulegen/vorzulegen.

Bewerber/Fahrer/Teams, die mehrere Fahrzeuge (auch in verschiedenen Klassen) genannt haben und einsetzen, müssen die vorgeschriebenen Dokumente gesammelt bei der Dokumentenprüfung/Papierabnahme vorlegen, analog zu vorstehend genanntem Verfahren.

Trophies/Material Prizes and Prize Money. Participation is obligatory for at least one driver or team representative; in the event of non-participation, there is no entitlement to delivery of the trophies and payment of the prize money.

9. Private Practice and Testing

N/A

10. Administrative Checks

The race organizer is responsible for carrying out administrative checks.

The following documents must be presented by the driver/competitor:

- Entry confirmation
- Entrant's/sponsor's license
- Driver's license and DMSB Permit Nordschleife
- Authorization to take part in events abroad
- Medical aptitude form

10.1 Timetable administrative checks

The administrative checks will take place on Friday of an event in the timeslot from 10:00hrs to 20:00hrs and, for late arrivals, on each Saturday of an event in the timeslot from 07:00hrs to 07:45hrs. The individual and binding time of a competitor/drivers / team for the administrative checks at an event can be booked by the competitor/driver/team themselves on the [NLS website https://www.NLS-online-nennung.de/en/logins](https://www.NLS-online-nennung.de/en/logins) (→ according to the free time slots), or is specified by the respective organizer and communicated to the competitors/drivers/team with the entry confirmation or with appendix to the entry confirmation. The competitors and drivers must not appear personally at the administrative checks of an event.

The documents prescribed below, as well as the entry form provided with all original signatures of the competitor/drivers/vehicle owner, must be presented to the administrative checks in an arranged and sorted form by one (1) representative of the competitor/driver/team at the time specified by the organizer.

Competitors / drivers / teams, who have named and use several vehicles (also in different classes), must submit the documents required collectively, analogous to the procedure described above.

Die Dokumentenprüfung/Papierabnahme wird im Fahrerbesprechungsraum im Start-Ziel-Haus (TÜVRheinland Tower), 1. Etage, Zugang über den Laubengang auf der Seite des Fahrerlagers, durchgeführt

→ siehe auch jeweilige Veranstaltungsausschreibung bzw. offizieller Aushang der Veranstaltung

10.2 Fahrerbesprechung/Briefing

Bei den Veranstaltungen zur ADAC Ravenol Nürburgring Langstrecken-Serie findet eine Fahrerbesprechung/Briefing in deutscher Sprache und eine Fahrerbesprechung in englischer Sprache statt. Für verspätet angereiste Teilnehmer findet in deutscher Sprache am Samstagmorgen eine letzte Fahrerbesprechung statt. Die genauen Zeiten und Orte werden mit der Veranstaltungsausschreibung bekannt gegeben.

Alle Fahrer, **müssen** persönlich an einer Fahrerbesprechung/Briefing bei jeder Veranstaltung vom Beginn bis zum Ende teilnehmen, und ihre Teilnahme mit persönlicher Unterschrift in der Teilnehmerliste bestätigen.

Fahrer bestätigen mit ihrer Unterschrift auf der Anwesenheitsliste, dass sie die schriftlichen „**Wichtige Informationen Standard-Fahrerbesprechung**“ erhalten und zur Kenntnis genommen, sowie sich mit diesen vertraut gemacht haben.

NLS sowie Rennleiter/Renndirektor behalten sich das Recht vor, jederzeit bei einer Veranstaltung eine Fahrerbesprechung/Briefing mit der Pflicht zur Teilnahme für alle Fahrer einzuberufen und durchzuführen. Alle Fahrerbesprechungen werden im Media Center im Start-Ziel-Haus (TÜVRheinland Tower), 2. Etage, durchgeführt.

→ siehe auch jeweilige Veranstaltungsausschreibung bzw. offizieller Aushang der Veranstaltung

Eine Nicht- oder nicht vollständige Teilnahme an einer Fahrerbesprechung/Briefing, oder das vorzeitige Verlassen einer Fahrerbesprechung/Briefing, sowie eine fehlende Bestätigung über den Erhalt der schriftlichen „Wichtige Informationen Standard-Fahrerbesprechung“, wird mit einer Geldbuße von 150,00€ durch den Rennleiter/Renndirektor geahndet.

10.3 Team-Meeting Serienausschreiber

Ein vom Serienausschreiber einberufenes Teammeeting ist für Teams bzw. mindestens ein weisungsbefugtes Teammitglied verpflichtend.

These checks will be carried out in the drivers' briefing room in the Race Control Tower (TÜVRheinland Tower), 1st floor, access from the walkway on the paddocks side.

→ see also corresponding Supplementary Event Regulations or Official Notice Board of the event

10.2 Driver meeting/briefing

At the ADAC Ravenol Nürburgring Langstrecken-Serie events, there will be a drivers' briefing in German and a drivers' briefing in English. For participants arriving late there will be a final drivers' briefing in German on Saturday morning. The exact times and locations will be announced with the events supplementary regulations.

Drivers **must** personally attend at a driver briefing at each event throughout the entire briefing and must confirm the attendance by personal signature in the list of attendees.

Drivers confirm with their signature on the attendance list, that they have received the written "**Important Information Standard Drivers Briefing**" and have taken note and have familiarized with them.

NLS and Clerk of the Course/Race Director reserves the right to convene and carry out a driver briefing at any time of an event with the obligation to participate for all drivers. All drivers' briefings will take place in the Media Centre in the Race Control Tower (TÜVRheinland Tower), 2nd floor.

→ see also corresponding Supplementary Event Regulations or Official Notice Board of the event.

Non-attendance or incomplete attendance at drivers briefing, or leaving the drivers briefing prematurely, as well as missing confirmation of receipt of the written "Important Information Standard Drivers Briefing" will result in a fine of 150 €EUR inflicted by the Clerk of the Course / Race Director.

10.3 Team Meeting Series Organizer

A team meeting convened by the series organizer is mandatory for teams/applicants or at least one management team member.

Eine Nicht- oder nicht vollständige Teilnahme an einem Teammeeting wird mit einer Geldbuße von 150,00€ pro Veranstaltung geahndet. Die Jahreseinnahmen werden nach Ablauf der **ADAC RAVENOL Nürburgring Langstrecken-Serie Saison 2026** in Absprache mit den Teams der Porsche Endurance Trophy Nürburgring an einen gemeinnützigen Verein gespendet.

11. Technische Abnahme/Technische Kontrollen

Bei den Veranstaltungen der **ADAC RAVENOL Nürburgring Langstrecken-Serie (ausgenommen den Veranstaltungen NLS 4 und 5)** erfolgt die Technische Abnahme der Wettbewerbsfahrzeuge **Cup 2 und Cup 3** am Freitag einer Veranstaltung in dem Zeitraum von **08:20 – 20:00 Uhr**. Letzter Einlass zur Technischen Abnahme ist um **19:40 Uhr**.

Für verspätet angereiste Teilnehmer ist eine Technische Abnahme der Fahrzeuge auch noch am Samstagmorgen einer Veranstaltung/**Sonntagmorgen bei NLS 9** in dem Zeitraum von 07:15 – 08:00 Uhr, nur nach vorheriger Beantragung und schriftlicher Bestätigung durch den Technischen Kommissar **der Cup 2 und Cup 3**, möglich.

Siehe Ausschreibung der jeweiligen Veranstaltung bzw. Aushang.

Die Abnahmezeiten werden klassenweise festgelegt. Fahrzeuge, die erstmals in der laufenden Saison an einer Veranstaltung teilnehmen, werden einer Technischen Grundabnahme unterzogen.

Dabei werden relevante Bauteile des Fahrzeugs, zur Erleichterung Technischer Abnahmen bei nachfolgenden Veranstaltungen, an denen das Fahrzeug in der laufenden Saison teilnimmt, markiert. Bei der Technischen Abnahme müssen die Bewerber, Fahrer oder von ihnen beauftragte Personen mit dem Wettbewerbsfahrzeug und der vorgeschriebenen Fahrer-Sicherheitsausrüstung erscheinen. Das Fahrzeug muss so vorgeführt werden, wie es im Wettbewerb eingesetzt wird (inkl. Startnummern und vorgeschriebener Pflichtwerbung) und muss den geltenden technischen Bestimmungen entsprechen.

Bei der Technischen Abnahme, sowie bei Technischen Kontrollen, Nachuntersuchungen, und Überprüfungen der Fahrzeuge sind von den Bewerbern, Fahrern oder von ihnen beauftragten Personen folgende **Fahrzeug-Dokumente** vorzulegen:

Missing a team meeting entirely or part of it will result in a fine of €150.00 per event. After the end of the **ADAC RAVENOL Nürburgring Langstrecken-Serie** season **2026**, the resulting sum of fines will be donated to a charitable organization in consultation with the teams of the Porsche Endurance Trophy Nürburgring.

11. Scrutineering/Technical Checks

The initial scrutineering of the **ADAC RAVENOL Nürburgring Langstrecken-Serie** races (except for events NLS 4 and 5) vehicles **Cup 2 and Cup 3** will take place on the Friday of an event in timeslots from **08:20hrs to 20:00hrs**. Last entry to the initial scrutineering is at **19:40hrs**.

For late arriving participants, scrutineering is also possible on the Saturday morning of each event/**Sunday morning at NLS 9** in timeslots from 07:15hrs to 08:00hrs, but only upon previous application and a written confirmation by the Technical Scrutineer **of Cup 2 and Cup 3**.

See announcement of the respective events or notice board.

Scrutineering times may be defined according to classes. Vehicles participating in an event for the first time in the current season will undergo a basic technical inspection.

During this inspection relevant components of the vehicle will be marked, to facilitate initial scrutineering at subsequent events in which the vehicle participates in the current season. The competitors, drivers or their representatives must present their race car and the compulsory driver's safety equipment at scrutineering. The car must be presented in the configuration as it will be used in the competition (including start numbers and compulsory advertising) and it must comply with the applicable technical regulations.

During the scrutineering, as well as during technical checks, follow-up examinations and vehicle inspections the competitors, drivers or their representatives must present the following **vehicle documents**:

- Wagenpass / ASN-Dokument des Fahrzeugs
- Fahrzeugschein oder Zulassungsbescheinigung Teil I
- Kopie Fahrzeugbrief oder Zulassungsbescheinigung Teil II
- Homologationsblatt
- Kopie Auszug aus der DMSB-Fahrzeugliste der Gruppe G
- Zertifikat für Überrollvorrichtung
- Zertifikat für Tank, wenn Zusatztank und / oder nicht serienmäßiger Tank

Die Technische Abnahme der Fahrzeuge wird grundsätzlich an dem von der Serienorganisation definierten Ort (PETN Abnahmezeit) durchgeführt. Gleiches gilt für die technische Nachkontrolle.

Die verbindlichen Zeiten und der Ort für die Technische Abnahme der Fahrzeuge werden den Bewerbern/Fahrern nach der Veröffentlichung der vorläufigen Nennliste bekanntgegeben.

→ siehe Internet www.porscheendurancetrophy.de - Serieninformationen – geschützter Downloadbereich

Die NLS und der Serienorganisator behalten sich das Recht vor, zu jedem Zeitpunkt während einer Veranstaltung der ADAC RAVENOL Nürburgring Langstrecken-Serie Technische Kontrollen, Nachuntersuchungen und Überprüfungen der Wettbewerbsfahrzeuge durchzuführen.

11.1 Reparatur, Verplombung und Kennzeichnung von Fahrzeugteilen

Verplombte und/oder versiegelte Teile (verbindliche Liste siehe unten) dürfen durch den Teilnehmer nicht selbständig geöffnet werden. Sollten Manipulationen an den Plomben oder Siegeln vorgenommen werden, darf die betroffene Baugruppe nicht mehr bei offiziellen Veranstaltungen verwendet werden. In jedem Fall zieht dies eine Meldung an die Sportkommissare sowie den Serienausschreiber und gegebenenfalls eine Disqualifikation von der jeweiligen Veranstaltung nach sich. Weisen die Plomben und/oder Siegel Beschädigungen auf oder fehlen Plomben und/oder Siegel gänzlich, so ist jeder Bewerber/Teilnehmer verpflichtet, dieses umgehend schriftlich dem zuständigen technischen Kommissar zu melden. Nach Kontrolle des betroffenen Bauteils obliegt es dem technischen Kommissar zu entscheiden, ob dieses neu verplombt bzw. versiegelt und somit weiterhin bei offiziellen Veranstaltungen eingesetzt werden darf.

- Vehicle Identity Form / ASN Certificate for the car
- Registration document or motor vehicle registration certificate Part I
- Copy of motor vehicle certificate or motor vehicle registration Part II
- Homologation form
- Copy with extract of DMSB vehicle list of group G
- Certificate for rollover structure
- Certificate for fuel tank in case of additional fuel tank and / or non-standard fuel tank

Scrutineering of the race cars will generally take place in the area defined by the series organizer (PETN scrutineering tent). The same applies to technical checks.

The binding times and location for the technical inspection of the vehicles will be announced to the competitors/drivers after the provisional entry list has been published.

→ see website www.porscheendurancetrophy.de/en/ – Series information – protected download area

NLS and the series organizer reserves the right to carry out technical checks, follow-up examinations and vehicle inspections at any time during an event of the ADAC RAVENOL Nürburgring Langstrecken-Serie.

11.1 Repair, Sealing and Marking of Vehicle Parts

The participant may not independently open any sealed parts (binding list below). If any manipulation of the seals is carried out, the affected assembly may no longer be used in official events. In any case it results in a report to the stewards of the meeting and the Series organizer and may possibly also result in exclusion from the respective event. If the seals are damaged, or if the seals are entirely missing, each competitor/participant is obliged to report this immediately in writing to the responsible technical delegate. After inspection of the defective component, the technical delegate shall decide whether it can be re-sealed and therefore continue to be used in official events.

Auflistung der verplombten/versiegelten Bauteile:

Porsche Endurance Trophy Nürburgring Cup 2

Fahrzeugkategorie A gemäß DMSB-Liste Fahrzeug-Kategorisierung (Typ 992)

- Motor (Zylinderkopf rechts und links)
- DME

Porsche Endurance Trophy Nürburgring Cup 3

Fahrzeugkategorie A gemäß DMSB-Liste Fahrzeug-Kategorisierung (718 ‚A‘ (982))

- Motor (Ölwanne, Ventildeckel)
- Getriebe
- Differentialdeckel

In der Fahrzeugkategorie B, gemäß DMSB-Liste Fahrzeug-Kategorisierung (718 ‚B‘ (982)) werden zusätzlich nachfolgende Bauteile für die performance-reduzierten Fahrzeuge nach der jeweils aktuellen BOP-Einstufung der **ADAC RAVENOL Nürburgring Langstrecken-Serie** verplombt

- Zusatzgewicht
- Restriktorscheibe, Drosselklappengehäuse

Alle Fahrzeuge, die in der Saison **2026** teilnehmen, müssen sich vor ihrem ersten Antritt in der ‚Porsche Endurance Trophy Nürburgring‘ einer Kontrolle bzw. Neuverplombung unterziehen. Es liegt in der Verantwortung des Teilnehmers, dies rechtzeitig zu erledigen. Wurde eine beschädigte bzw. verlorengegangene Plombe ersetzt, entscheidet der technische Kommissar über die Notwendigkeit der Prüfungswiederholung.

Steuergeräte (DME und PDK) werden generell markiert (z.B. Hologramm) und mit einer Seriennummer identifiziert (eindeutige Fzg.-Zuordnung).

Reparaturen und/ oder Arbeiten an der Fahrzeugelektronik sowie am Kabelbaum sind strikt untersagt.

Die Fahrzeuge dürfen nur in technisch einwandfreiem Zustand eingesetzt werden. Sie müssen in allen Teilen den technischen Bestimmungen und den DMSB-Sicherheitsbestimmungen entsprechen.

Die Bewerber/Teilnehmer sind verpflichtet, ihr Fahrzeug für die angeordneten technischen Untersuchungen zur Verfügung zu stellen.

12. Rennen

12.1 Verwendung von Regenreifen

List of sealed components:

Porsche Endurance Trophy Nürburgring Cup 2

Vehicle category A according to DMSB list vehicle categorization (Type 992)

- Engine (cylinder head right and left)
- DME

Porsche Endurance Trophy Nürburgring Cup 3

Vehicle category A according to DMSB list vehicle categorization (718 ‚A‘ (982))

- Engine (oil pan, valve cover)
- Gearbox
- Differential cover

In vehicle category B according to the DMSB list vehicle categorization (718 ‚B‘ (982)), the following components for performance-reduced vehicles according to the actual BOP classification of the **ADAC RAVENOL Nürburgring Langstrecken-Serie** are sealed in addition

- Ballast weight
- Restrictor plate, throttle body

All vehicles participating in the **2026** season of the ‚Porsche Endurance Trophy Nürburgring‘ must be presented for scrutineering and re-sealing before the first race they want to participate in. It is the participant’s responsibility to have this carried out in time. If a damaged or lost seal is replaced, the technical delegate will decide on the need to repeat the test.

Control units (DME and PDK) are generally marked (e.g. by hologram) and identified with a serial number (unambiguously linked to the vehicle). Repairs to and/or work on the vehicle electronics and on the wiring loom are strictly prohibited.

Vehicles may only be used in perfect technical condition. They must be in total compliance with the Technical Regulations and DMSB Safety Regulations.

The competitors/participants are obliged to make their vehicle available for the required technical investigations.

12. Race

12.1 Use of Wet-Weather Tires

Während den Veranstaltungen haben die Teilnehmer die Reifenbestimmungen gemäß TR, Teil 2, Art. 2.7 einzuhalten.

12.2 Max. Personenanzahl, die an einem Fahrzeug arbeiten und Sicherheitsausrüstung

Gemäß DMSB genehmigter Serienausschreibung der **ADAC RAVENOL Nürburgring Langstrecken-Serie 2026**.

12.3 Boxenstopp-Sicherheit und Verantwortlichkeit des Bewerbers beim Start aus dem Boxenbereich

Gemäß DMSB genehmigter Serienausschreibung der **ADAC RAVENOL Nürburgring Langstrecken-Serie 2026**.

13. Protest und Berufung

Bei Protesten und Berufung gelten das Internationale Sportgesetz der FIA, das Veranstaltungsreglement des DMSB, die Rechts- und Verfahrensordnung des DMSB sowie bei Berufungen zur FIA die Rechts- und Verfahrensordnung der FIA.

Protestkaution – zahlbar an den DMSB

Status National A 300,00 €

Berufungskautions – zahlbar an den DMSB:

Status National A 1.000,00 €

(Protest- und Berufungskautions sind mehrwertsteuerfrei)

14. Rechtswegausschluss und Haftungsbeschränkung

(1) Bei Entscheidung der FIA, DMSB, deren Gerichtsbarkeit, der Sportkommissare, des Serienausschreibers oder des Veranstalters als Preisrichter im Sinne des § 661 BGB ist der Rechtsweg ausgeschlossen.

(2) Aus Maßnahmen und Entscheidungen des DMSB bzw. seiner Sportgerichtsbarkeit sowie der Beauftragten des DMSB und des Serienausschreibers können keine Ersatzansprüche irgendwelcher Art hergeleitet werden, außer bei vorsätzlicher oder grob fahrlässiger Schadensverursachung.

15. TV-Rechte/Werbe- und Fernsehrechte

Alle Copyright- und Bildrechte liegen bei der **ADAC RAVENOL Nürburgring Langstrecken-Serie** bzw. der Manthey Racing GmbH einschließlich der Bilder, die von Fernsehübertragungen der Porsche Endurance Trophy Nürburgring **2026** übernommen werden.

During the event the participants must strictly follow the tire regulations as defined in TR, Section 2, Art. 2.7

12.2 Maximum number of persons working on a car and safety equipment

In line with the DMSB-approved Series Regulations of the **ADAC RAVENOL Nürburgring Langstrecken-Serie 2026**.

12.3 Pit stop safety and competitor's responsibility when starting from the pit area

In line with the DMSB-approved Series Regulations of the **ADAC RAVENOL Nürburgring Langstrecken-Serie 2026**.

13. Protest and appeal

The FIA International Sporting Code is applicable for protests and appeals, DMSB Event Regulations and the DMSB Legal System and Code of Procedure as well the FIA Legal System and Code of Procedure for FIA appeals.

Protest deposit – payable to the DMSB

Status National A 300.00 €

Appeal deposit – payable to the DMSB:

Status National A 1,000.00 €

(Protest and appeal deposits are exempt from VAT)

14. Exclusion of Jurisdiction of a Court and Limitation of Liability

(1) The jurisdiction of a court is excluded for decisions of the FIA, the DMSB, their jurisdictions, the stewards, the series organizer or the organizer as judge in terms of § 661 German Civil Code.

(2) No claim for compensation of whatever kind may be derived from actions and decisions of the DMSB or its jurisdiction as well as of DMSB representatives or the series organizer, except in the case of a damage caused on purpose or by gross negligence.

15. TV rights/Advertising rights

All copyrights and image rights are held by **ADAC RAVENOL Nürburgring Langstrecken-Serie** or Manthey Racing GmbH including images which are taken from TV broadcasts of the Porsche Endurance Trophy Nürburgring **2026**.

Alle Fernsehrechte der Porsche Endurance Trophy Nürburgring 2026, sowohl für terrestrische Übertragung als auch für Kabel- und Satellitenfernsehübertragung, alle Videorechte und alle Rechte zur Verwertung durch sämtliche elektronische Medien, einschließlich Internet liegen bei der Manthey Racing GmbH. Jede Art von Aufnahmen, Ausstrahlung, Wiederholung oder Reproduktion zu kommerziellen Zwecken ist ohne schriftliche Zustimmung der Manthey Racing GmbH verboten.

16. Besondere Bestimmungen

Es gibt keine weiteren besonderen Serienbestimmungen.

All television rights of the Porsche Endurance Trophy Nürburgring 2026, including terrestrial broadcast as well as cable and satellite television broadcast, all video rights and all rights on the use of the complete electronic media, including internet, lie with Manthey Racing GmbH. Any kind of recording, broadcasting, repetition or reproduction for commercial purposes without written agreement of the Manthey Racing GmbH is prohibited.

16. Specific regulations

There are no additional specific Series Regulations.

Teil 2 Technisches Reglement

1. Technische Bestimmungen der Serie

1.1 Übersicht der ausgeschriebenen Gruppen/ Klassen

Teilnahmeberechtigte Fahrzeuge sind ausschließlich der Porsche 911 GT3 Cup (Typ 992) und der Porsche 718 Cayman GT4 Clubsport (Typ 982). Als Basis für diese Fahrzeuge dienen die 911 GT3 Cup und die 718 Cayman GT4 Clubsport aus den jeweiligen Serienproduktionen.

Veränderungen am Fahrzeug, die vom technischen Reglement abweichen, sind nur dann zulässig, wenn diese Entwicklungszwecken dienen und durch die Serienorganisation freigegeben sind. Die Veränderungen sind durch die Serienorganisation, den technischen Kommissaren, vor Benutzung des Fahrzeuges vorzuzeigen. Diese dürfen keine sicherheitsrelevanten Änderungen sein oder einen Wettbewerbsvorteil durch geänderte Performance bieten.

Sofern vom Serienorganisator verlangt, müssen Teilnehmer damit einverstanden sein, Veränderungen zu Entwicklungszwecken vorzunehmen.

Porsche Endurance Trophy Nürburgring Cup 2

In der Porsche Endurance Trophy Nürburgring Cup 2 kommen ausschließlich Fahrzeuge Typ/Modell Porsche 911 GT3 Cup (Typ 992) zum Einsatz, die den technischen Vorgaben dieses Reglements entsprechen müssen.

Das Fahrzeug Typ/Modell Porsche 911 GT3 Cup (Typ 992) ist in der Cup Klasse nur in der Fahrzeugkategorie A (gemäß DMSB-Liste Fahrzeug-Kategorisierung) startberechtigt.

Porsche Endurance Trophy Nürburgring Cup 3

In der Porsche Endurance Trophy Nürburgring Cup 3 kommen ausschließlich Fahrzeuge Typ/Modell Porsche 718 Cayman GT4 Clubsport (Typ 982) zum Einsatz, die den technischen Vorgaben dieses Reglements entsprechen müssen.

Das Fahrzeug Typ/Modell Porsche 718 Cayman GT4 Clubsport (Typ 982) ist in der Cup Klasse nur in zwei Fahrzeugkategorien startberechtigt.

- Fahrzeugkategorie A gemäß DMSB-Liste Fahrzeug-Kategorisierung (982 Typ ‚A‘)

Section 2 Technical Regulations

1. Technical Regulations of the Series

1.1 Summary of the eligible Groups/ Classes

The only vehicles authorized to participate are the Porsche 911 GT3 Cup (Type 992) and the Porsche 718 Cayman GT4 Clubsport (Type 982). The 911 GT3 Cup and the 718 Cayman GT4 Clubsport from their respective series production are used as the basis for this vehicle.

Cars may only deviate from the Technical Regulations if done for development purposes and agreed upon by the Series Organizer. The deviations shall be referred for approval to the Scrutineers by the Series Organizer before the car is used and shall not involve any safety-critical modifications nor may they provide any performance or competitive advantage.

Where required by the Series Organizer, Competitors must comply with the fitting of any additional parts or systems for development purposes.

Porsche Endurance Trophy Nürburgring Cup 2

Eligible to participate in the Porsche Endurance Trophy Nürburgring Cup 2 are only vehicles type/model Porsche 911 GT3 Cup (Type 992) which fully comply with the technical prescriptions in these regulations.

The vehicle type/model Porsche 911 GT3 Cup (Type 992) is only eligible to start in the Cup class in vehicle category A, according to DMSB list vehicle categorization.

Porsche Endurance Trophy Nürburgring Cup 3

Eligible to participate in the Porsche Endurance Trophy Nürburgring Cup 3 are only vehicles type/model Porsche 718 Cayman GT4 Clubsport (Type 982) which fully comply with the technical prescriptions in these regulations.

The vehicle type/model Porsche 718 Cayman GT4 Clubsport (Type 982) is eligible to race in two vehicle categories in the Cup class:

- Vehicle category A according DMSB-list vehicle categorization (982 Type ‚A‘)

- Fahrzeugkategorie B gemäß DMSB-Liste Fahrzeug-Kategorisierung (982 Typ ‚B‘)
Performance-reduziert nach der jeweils aktuellen BOP-Einstufung der **ADAC RAVENOL Nürburgring Langstrecken-Serie**

Des Weiteren wird auf Teil 2, Art. 1.5 verwiesen.

1.2 Grundlagen der Technischen Bestimmungen gemäß

- Art.277 des Anhang J (ISG der FIA)
- Allgemeine Bestimmungen, Definitionen und Klarstellungen zu technischen Reglements (DMSB-Handbuch, blauer Teil),

Porsche Endurance Trophy Nürburgring Cup 2

Siehe auch Teil 3, Anhang 4:

- Den Teilekatalog Porsche 911 GT3 Cup (Typ 992) in seiner aktuellen Version
- Porsche Motorsport: PMRSI
- Das Benutzerhandbuch des Porsche 911 GT3 Cup (Typ 992) in seiner aktuellen Version
- Veranstaltungsausschreibung, Teil I dieses Reglements
- Vorliegendes Technisches Reglement
- Die Referenzteile im Support Truck der Porsche Endurance Trophy Nürburgring
- **PETN Website: <https://www.porscheendurancetrophy.de/login>**

Porsche Endurance Trophy Nürburgring Cup 3

Siehe auch Teil 3, Anhang 4:

- Die Teilekataloge des 718 Cayman GT4 CS (Typ 982) in ihrer aktuellen Version
- Serienteile: Partslink24
- Porsche Motorsport: PMRSI
- Manthey Zubehör: Manthey Racing Teilekatalog Cayman GT4 CS Spec. Trophy
- Das Benutzerhandbuch des Porsche 718 Cayman GT4 Clubsport (Typ 982) in seiner aktuellen Version
- Veranstaltungsausschreibung, Teil I dieses Reglements
- Vorliegendes Technisches Reglement
- Die Referenzteilen im Support Truck der Porsche Endurance Trophy Nürburgring
- **PETN Website: <https://www.porscheendurancetrophy.de/login>**

- Vehicle category B according DMSB-list vehicle categorization (982 Type ‚B‘)
Performance-reduced according to the current BOP classification of the **ADAC RAVENOL Nürburgring Langstrecken-Serie**

Please also refer to Section 2, Art. 1.5.

1.2 Principles of the Technical Regulations in conformity with

- Art. 277 of Appendix J (ISG of the FIA)
- General provisions, definitions and clarifications of technical regulations (DMSB manual, blue part),

Porsche Endurance Trophy Nürburgring Cup 2

See also Part 3, Appendix 4:

- The parts catalogue of the respective Porsche 911 GT3 Cup (Type 992) in its current version
- Porsche Motorsport: PMRSI
- The user manual of the Porsche 911 GT3 Cup (Type 992) in its current version
- Event announcement, Part 1 of these regulations
- Present technical regulations
- The reference parts in the support truck of the Porsche Endurance Trophy Nürburgring
- **PETN website: <https://www.porscheendurancetrophy.de/en/login>**

Porsche Endurance Trophy Nürburgring Cup 3

See also Part 3, Appendix 4:

- The parts catalogues of the 718 Cayman GT4 CS (Type 982) in their current versions
- Series parts: Partslink24
- Porsche Motorsport: PMRSI
- Manthey Accessories: Manthey Racing Parts catalogue Cayman GT4 CS Spec. Trophy
- The user manual of the Porsche 718 Cayman GT4 Clubsport (Type 982) in its current version
- Event Regulations, Part 1 of these Regulations
- Present technical regulations
- The reference parts in the support truck of the Porsche Endurance Trophy Nürburgring
- **PETN website: <https://www.porscheendurancetrophy.de/en/login>**

Des Weiteren gelten ergänzend die in Art. 10, 11 des Teil 1 dieses Reglements beschriebenen Regeln für die Dokumentenabnahme und Technische Abnahme/Technische Kontrolle.

1.3 Allgemeines/Präambel

Alles nicht ausdrücklich durch dieses Reglement Erlaubte ist verboten.

Erlaubte Änderungen dürfen keine unerlaubten Änderungen oder Reglementverstöße nach sich ziehen.

Ziel und Sinn des Reglements ist es, jedem Teilnehmer die Möglichkeit zu geben, ohne Investitionen für Umbauten oder Weiterentwicklungen am Fahrzeug, in der Klasse wettbewerbsfähig zu sein.

Grundsätzlich definieren die Teilekataloge 911 GT3 Cup und der jeweiligen Cayman GT4 Clubsport (vgl. Teil 2, Artikel 1.2 genannten Kataloge) das Wettbewerbsfahrzeug. Abweichungen von diesen Katalogen müssen durch das vorliegende technische Reglement genehmigt sein oder gelten als unzulässig. Bauteile die werksseitig gekennzeichnet sind, müssen zu jedem Zeitpunkt der Veranstaltung diese Kennzeichnung aufweisen.

1.4 Fahrerausrüstung

Das Tragen von Overalls gemäß FIA-Normen 8856-2000 oder 8856-2018 sowie Unterwäsche (mit langen Ärmeln und Beinen), Kopfhaut, Socken, Schuhe und Handschuhe gemäß FIA-Bestimmungen ist vorgeschrieben.

Des Weiteren muss ein Helm gemäß FIA-Bestimmungen (Anhang L des ISG) getragen werden.

Darüber hinaus ist die Verwendung des FIA-Kopfrückhaltesystems (z.B. HANS®) vorgeschrieben.

Diese Sicherheitsausrüstung ist vom Fahrer vor der ersten Teilnahme der technischen Abnahme der **ADAC RAVENOL Nürburgring Langstrecken-Serie** vorzulegen, die den Helm und das Kopfrückhaltesystem fahrerbezogen, mit einem nummerierten **ADAC RAVENOL Nürburgring Langstrecken-Serie** Sticker kennzeichnet und registriert.

Vorgaben des jeweiligen Veranstalters die in Bezug auf die Fahrerausrüstung über die Anforderungen aus diesem Reglement hinausgehen sind zu beachten.

In addition, the rules set out in Article 10, 11 of Section 1 of these regulations apply as supplements for the acceptance of documents and technical inspection/technical control.

1.3 General/Preamble

Anything which is not specifically allowed by the present regulations is prohibited.

Permitted modifications must not result in any illegal modifications or infringements of the regulations.

The objective and purpose of the rules is for every participant to be competitive in the class without making investments for modifications or for further developments to the vehicle.

Fundamentally, the parts catalogues of 911 GT3 Cup and the respective Cayman GT4 Clubsport (see Part 2, Article 1.2 mentioned catalogues) define the competition vehicle. Any differences to this catalogue must be approved by these technical regulations or they are regarded as being impermissible. Factory marked components must always have bear this marking during the event.

1.4 Driver's equipment

Wearing of overalls homologated to the FIA 8856-2000 or 8856-2018 standard as well as underwear (with long sleeves and legs), balaclava, socks, shoes and gloves in compliance with the FIA regulations is compulsory.

Furthermore, the wearing of a helmet in compliance with the FIA regulations (Appendix L of the ISC) is compulsory.

Furthermore, the use of the FIA-head restraint (e.g. HANS®) is compulsory.

This safety equipment must be presented to the **ADAC RAVENOL Nürburgring Langstrecken-Serie** for technical inspection prior to the first participation. Scrutineer's label and register the helmet and the head restraint with reference to the driver and apply numbered **ADAC RAVENOL Nürburgring Langstrecken-Serie** stickers.

Instructions by the respective race organizer over and above the requirements in these rules about driver's equipment must be observed.

1.5 Generelle Bestimmungen, Erlaubte Änderungen und Einbauten

Die in der Porsche Endurance Trophy Nürburgring zugelassenen Fahrzeuge 911 GT3 Cup Typ (992) und Porsche 718 Cayman GT4 Clubsport (982) müssen zu jedem Zeitpunkt der Veranstaltung dem vorliegenden Reglement entsprechen.

Es liegt in der Verantwortung der Teilnehmer/Bewerber, dafür zu sorgen, dass das Fahrzeug nur in technisch einwandfreiem Zustand eingesetzt wird und zu jedem Zeitpunkt die DMSB-Sicherheitsbestimmungen eingehalten werden.

Änderungen des Teilekatalogs und damit der Fahrzeugspezifikation durch den Serienausschreiber sollen sich auf die Verbesserung der Sicherheit oder eine Reduktion der Kosten beschränken.

Zusätzlich können Aktualisierungen auf Grund von Änderungen des Teilekatalogs des Basisfahrzeugs, nötig werden.

Sämtliche Einbauten die vom Bewerber/Teilnehmer vorgenommen werden, dürfen ausschließlich die dafür vorgesehene Funktion erfüllen. Der technische Kommissar entscheidet, ob dies der Fall ist.

Es dürfen Arbeiten durchgeführt werden, die zum normalen Unterhalt des Fahrzeugs gehören oder dem Ersetzen von durch Verschleiß oder Unfall schadhaft gewordenen Teilen dienen.

Änderungen und Einbauten dürfen nur innerhalb des nachfolgend bestimmten Rahmens durchgeführt werden. Durch Verschleiß oder Unfall beschädigte Teile dürfen nur durch identische Originalteile ausgetauscht werden.

Jegliches Bearbeiten oder Verändern von Teilen, z. B. mechanisch, thermisch oder chemisch, wenn nicht in diesem Reglement erlaubt, ist nicht zulässig.

1.5.1 Technische Untersuchung

Bei der technischen Abnahme dürfen die Technischen Kommissare das komplette Fahrzeug überprüfen. Nach dem Training und nach dem Rennen dürfen die Technischen Kommissare in Abstimmung mit den Sportkommissaren, unabhängig von der Platzierung, Fahrzeug oder Fahrzeugteile überprüfen. Für Untersuchungen die vor Ort nicht möglich sind, können Fahrzeugteile oder das ganze Fahrzeug eingezogen werden. Die Kosten der Untersuchungen trägt der Bewerber/Teilnehmer.

1.5 General provisions, permitted modifications and installations

The Porsche 911 GT3 Cup (Type 992) and Porsche 718 Cayman GT4 Clubsport (982) vehicles entered in the Porsche Endurance Trophy Nürburgring must always follow these rules during the event.

It is the participant/competitor's responsibility to ensure that the vehicle is in technically perfect condition and that the DMSB safety provisions are always met.

Changes to the parts catalogue and thus the vehicle specification by the Series Organizer must be restricted to improving safety or reducing costs.

In addition, updates may be required due to changes to the parts catalogue for the basic vehicle.

All equipment fitted by the participant/competitor may only meet the specific prescribed function. The technical delegate will decide if this is the case.

Work may be performed which is part of normal maintenance for the vehicle, or which serves to replace parts that have become worn or damaged in an accident.

Changes and modifications may only be performed within the framework set out below. Parts damaged because of wear and tear, or an accident may only be replaced with identical original parts.

Any treatment of or changes to parts, e.g., mechanical, thermal or chemical, that are not expressly permitted by these regulations is not permitted.

1.5.1 Scrutineering

The technical delegate may inspect the entire vehicle during scrutineering. After practice and the race, the technical delegates may inspect the vehicle or vehicle parts in agreement with the stewards of the meeting, irrespective of the result achieved. In the case of inspections which are not possible on-site, vehicle parts or the entire vehicle may be confiscated. The costs of the inspection must be paid by the competitor.

1.5.2 Bodenfreiheit

Die Bodenfreiheit wird bei allen zugelassen Fahrzeugen in der Porsche Endurance Trophy Nürburgring bei leerem Kraftstoffbehälter und ohne Fahrer gemessen.

- Die Bodenfreiheit muss beim 911 GT3 Cup (Typ 992) an der Vorderachse mindestens 78mm und an der Hinterachse 109mm betragen.
- Die Bodenfreiheit muss beim 718 Cayman GT4 Clubsport (Typ 982) an der Vorderachse mindestens 78mm und an der Hinterachse 93mm betragen.

Die Messung erfolgt auf der vom Veranstalter vorgegebenen Messfläche, mittels eines geeigneten Messwerkzeugs, an den spezifischen Messpunkten der Fahrzeuge (vgl. Teil 3, Anhang 3, Art. 11).

Das Messwerkzeug wird vom Veranstalter zur Verfügung gestellt und kann nach Absprache von den Teams an der vom Veranstalter vorgegebenen Referenzfläche zur Höhenmessung genutzt werden.

Frontlippe, Staulippen, Antriebswellenkühlung links / rechts, Diffusor/Diffusorfinnen, Reifen und Felgen sowie während der Fahrt beschädigte Teile sind von dieser Regel ausgenommen.

Für die Fahrzeuge der Klassen Cup 2 und Cup 3 der ADAC RAVENOL Nürburgring Langstrecke-Serie Veranstaltungen (ausgenommen den Veranstaltungen NLS 4 und 5) gilt die Messplatte der Abnahmebühne im PETN Abnahmezelt, als Referenzfläche für die Fahrhöhenermittlung.

Der Reifendruck darf für die Messung auf den Referenzdruck (2,2 bar VA; 2,2 bar HA) angepasst werden; ausschlaggebend ist hierbei die Messung auf neuen Slick-Reifen.

1.6 Fahrzeug-Mindestgewichte und Ballast

Für die Fahrzeuge der Klassen Cup 2 und Cup 3 der ADAC RAVENOL Nürburgring Langstrecke-Serie Veranstaltungen (ausgenommen den Veranstaltungen NLS 4 und 5) gilt die Waage im PETN Abnahmezelt als Referenzwaage.

Porsche Endurance Trophy Nürburgring Cup 2

Fahrzeugkategorie A

Die Fahrzeug-Mindestgewichte betragen wie folgt:

- 1300 kg 911 GT3 Cup (Typ 992)

1.5.2 Ground clearance

The ground clearance is measured for all registered vehicles in the Porsche Endurance Trophy Nürburgring with empty fuel tank and without driver.

- The ground clearance of the 911 GT3 Cup (Type 992) must be at least 78mm at the front axle and a minimum of 109mm at the rear axle.
- The ground clearance of the 718 Cayman GT4 Clubsport (Type 982) must be at least 78mm at the front axle and a minimum of 93mm at the rear axle.

The measurement is conducted on the measuring plate defined by the series organizer using appropriate height gauges on the specific ride height measuring points of the vehicles (cf. Part 3, Appendix 3, Art. 11).

The measuring gauges will be provided by the organizer and can be used by the teams for height measurements at the reference area specified by the organizer.

Front lip, ram lips, drive shaft cooling left / right, diffuser / diffuser fins, tires and rims as well as parts damaged during driving are excluded from this rule.

For vehicles in classes Cup 2 and Cup 3 in ADAC RAVENOL Nürburgring Langstrecken-Serie events (except for events NLS 4 and 5) the measuring plate of the scrutineering stage inside the PETN scrutineering tent is used for the ride height measuring.

Tire pressures may be adjusted for this measurement to the reference pressure (2.2 bar front; 2.2 bar rear) and new slick tires will be used for reference.

1.6 Minimum Weights and Ballast

For vehicles in classes Cup 2 and Cup 3 in ADAC RAVENOL Nürburgring Langstrecken-Serie events (except for events NLS 4 and 5) the official scale in the PETN scrutineering tent is used for reference.

Porsche Endurance Trophy Nürburgring Cup 2

Vehicle category A

The minimum vehicle weights are as follows:

- 1300 kg 911 GT3 Cup (Type 992)

Für den 911 GT3 Cup (Typ 992) ist obligatorisch die Grundplatte Zusatzgewicht vorgeschrieben. (vgl. Teil 3, Anhang 3, Art. 1)

Porsche Endurance Trophy Nürburgring Cup 3

Fahrzeugkategorie A

Das Fahrzeug-Mindestgewicht beträgt wie folgt:

- 1315 kg Porsche 718 Cayman GT4 CS (Typ 982 'A')

Fahrzeugkategorie B

Das Fahrzeug-Mindestgewicht beträgt wie folgt:

- 1350 kg Porsche 718 Cayman GT4 CS (Typ 982 'B')

Performance-reduziert nach der jeweils aktuellen BOP-Einstufung der **ADAC RAVENOL Nürburgring Langstrecken-Serie**.

Das Gewicht des Fahrzeuges muss zu jedem Zeitpunkt der Veranstaltung mindestens dem Fahrzeug-Mindestgewicht entsprechen.

Gewogen wird ohne Fahrer bei leerem Kraftstoffbehälter. Betriebsmedien dürfen nicht aufgefüllt werden. Wurde das Fahrzeug im Wettbewerb beschädigt, kann das Gewicht der dabei verloren gegangenen Teile nach Ermessen des technischen Kommissars berücksichtigt werden.

Es ist erlaubt, dem Fahrzeug Ballast zuzufügen, um damit den Gewichtsvorschriften zu entsprechen. Der Ballast darf nur aus den original Porsche Ballastgewichten bestehen, die in den dafür vorgesehenen Halterungen an der Position des Beifahrersitzes gemäß Bild in Anlage 3; Art.1 angebracht werden müssen. Die Komponenten der Ausgleichsgewichte sind durch Ersatzteilnummern gekennzeichnet, siehe Teilekatalog.

Das Verplomben des Ballastgewichts ist dem technischen Kommissar freigestellt. Bei Bedarf wird die im Teilekatalog festgelegte Schraube verwendet.

1.7 Hubraumfaktor für aufgeladene Motoren

N/A

1.8 Abgasvorschriften

Die aktuellen DMSB-Abgasvorschriften (s. DMSB-Handbuch, blauer Teil) sind einzuhalten.

Die Fahrzeuge müssen mit zwei Einheits-Katalysatoren mit folgender Spezifikation ausgerüstet sein:

For the 911 GT3 Cup (Type 992) the base plate additional weight is mandatory (cf. Part 3, Appendix 3, Art. 1).

Porsche Endurance Trophy Nürburgring Cup 3

Vehicle category A

The minimum vehicle weight is as follows:

- 1315 kg Porsche 718 Cayman GT4 CS (Type 982 'A')

Vehicle category B

The minimum vehicle weight is as follows:

- 1350 kg Porsche 718 Cayman GT4 CS (Type 982 'B')

Performance-reduced according to the respective current BOP classification of the **ADAC RAVENOL Nürburgring Langstrecken-Serie**.

The vehicle weight must always correspond to the minimum vehicle weight during the event.

Weights are taken without the driver and with an empty fuel tank. Operating substances may not be filled.

If the vehicle was damaged during the competition, the weight of the lost parts may be considered subject to the technical delegate's decision.

It is permitted to add ballast to the vehicle to meet the weight requirements. The ballast may only comprise of original Porsche ballast weights, which are to be added using the mounting points provided for this purpose in the position of the passenger seat according to the image in Appendix 3, Art. 1. The components of the ballast weights are marked with part numbers, see parts catalogue.

Sealing the ballast weights is at the technical delegate's discretion. If required, the screw specified in the parts catalogue must be used.

1.7 Equivalence Formula for supercharged Engines

N/A

1.8 Emission Regulation

The current DMSB emission regulations (see DMSB Manual, blue part) must be respected.

The cars must be equipped with two catalytic converters with the following specifications:

911 GT3 Cup (Typ 992)

HJS-Katalysator gemäß DMSB-Homologation DMSB-CAT-1-26-/18

718 Cayman GT4 CS (Typ 982 'A' und 'B')

HJS-Katalysator nach DMSB-Homologation DMSB-CAT-1-27/18

1.9 Geräuschbestimmungen

Die max. zulässigen Geräuschgrenzwerte betragen 130 dB(A) nach LWA-Verfahren und 98 dB(A) nach LP-Verfahren.

Dieser Geräuschwert wird nach der DMSB-Vorbeifahrt-Messmethode (obligatorisch für alle Rundstreckenveranstaltungen) ermittelt. Die aktuellen DMSB-Geräuschvorschriften (s. DMSB-Handbuch, blauer Teil) sind einzuhalten.

1.10 Werbung an Fahrerausrüstung/Wettbewerbsfahrzeug und Startnummern

Die aktuellen FIA/DMSB-Vorschriften für Werbung an Fahrerausrüstung/ Wettbewerbsfahrzeugen und Startnummern sind einzuhalten (s. DMSB-Handbuch, blauer Teil).

ACHTUNG: Abweichungen von den FIA/DMSB-Bestimmungen bedürfen einer Sondergenehmigung des DMSB.

Werbung

Es ist grundsätzlich untersagt, an Fahrzeugen, auf Helm, Rennanzug und sonstiger Fahrerausrüstung, an Team-Fahrzeugen oder auf Team-Bekleidung Werbung für Unternehmen der Tabak- und Sexindustrie, deren Produkte oder Dienstleistungen, oder politische oder religiöse Werbung sowie Werbung für private Wett- und Glücksspielanbieter anzubringen oder in irgendeiner anderen Art und Weise Werbung für diese Unternehmen, Produkte oder Dienstleistungen zu betreiben. Die Teams sind daher verpflichtet, potenzielle Partnerschaften im Voraus bei der Manthey Racing GmbH anzuzeigen. Die Manthey Racing GmbH ist berechtigt, die Eingehung einer Partnerschaft zu untersagen. Bei Zuwiderhandlung erfolgt grundsätzlich die Nichtzulassung zum Start bzw. eine Disqualifikation durch das Organisationskomitee.

Der Serienausschreiber und die Sponsoren der ‚Porsche Endurance Trophy Nürburgring‘ erhalten alle Rechte zur werblichen Nutzung der Sporterfolge, ohne hierfür gesondert Honorare zu zahlen.

911 GT3 Cup (Type 992)

HJS catalytic converter according to DMSB homologation DMSB-CAT-1-26-/18

718 Cayman GT4 CS (Type 982 'A' and 'B')

HJS catalytic converter according to DMSB homologation DMSB-CAT-1-27/18

1.9 Noise Regulations

The maximum permitted noise limits are 130 dB(A) measured in compliance with the LWA procedure and 98 dB(A) in compliance with the LP-procedure.

This noise level will be determined in compliance with the DMSB pass-by measuring method (mandatory for all circuit events). The current DMSB noise regulations (see DMSB Manual, blue part) must be respected.

1.10 Advertising on the driver's equipment/on the race car and start numbers

The current FIA/DMSB prescriptions for advertising on the driver's equipment/on the race car and start numbers must be respected (see DMSB Yearbook, blue part).

ATTENTION: Any variations of the FIA/DMSB Regulations are subject to a special waiver issued by the DMSB.

Advertising

As a rule, it is prohibited to display advertising for companies in the tobacco or sex industries, their products or services, or political or religious advertising or advertising for private gambling or lottery providers on vehicles, helmets, racing suits and other drivers' equipment, team vehicles or on team clothing, or to advertise these companies, their products or services in any other manner. As a result, the teams must inform Manthey Racing GmbH of potential alliances in advance. Manthey Racing GmbH is authorized to prohibit an alliance from being entered. Infringement of this will result in not being admitted to the start or in an exclusion from the competition by the organization committee.

The series organizer and the sponsors of the 'Porsche Endurance Trophy Nürburgring' will receive all rights for the commercial use of their sporting results, without paying separate fees in this regard.

Unter Beachtung der FIA/DMSB Vorschriften für Startnummern und Werbung an Fahrzeugen ist folgende verbindliche Werbung am Wettbewerbsfahrzeug vorgeschrieben (siehe auch Teil 3, Anhang 2 dieser Ausschreibung).

Es gelten die Beklebungsvorschriften des jeweiligen Veranstalters (ADAC RAVENOL Nürburgring Langstrecken-Serie Ausschreibung 2026) sowie die des Serienausschreibers (Teil 3; Anhang 2)

Für die Fahrerausrüstung gelten folgende Werbevorschriften entsprechend Vorgabe der ADAC RAVENOL Nürburgring Langstrecken-Serie und vom Serienausschreiber (Teil 3, Anhang 1).

1.11 Sicherheitsausrüstung

Die Fahrzeuge müssen folgende Sicherheitsausrüstung aufweisen. Die Artikelangaben beziehen sich, falls nicht anders angegeben auf den aktuellen Anhang J zum ISG.

- Leitungen und Pumpen gemäß Art. 253.3.1 und 253.3.2
- Ölsammelbehälter gemäß Art. 255-5.1.14
- Tankentlüftung gemäß Art. 253.3.4
- 2-Kreis-Bremsanlage gemäß Art. 253.4
- Haubenhalter gemäß Art. 253.5
- Sicherheitsgurte inkl. Schrittgurtanbindung gemäß Art. 253.6 bzw. Art. 259.14.2.1
- Hand-Feuerlöscher gemäß Art. 253.7.3
- Feuerlöschanlage gemäß Art. 253.7.2 bzw. Art. 275.14.1
- Überrollvorrichtung gemäß Art. 253.8
- Überrollvorrichtung gemäß Art. 253.8 (Anhang J 1993)
- Überrollvorrichtung gemäß Art. 277
- Rückspiegel gemäß Art. 253.9
- Abschleppösen/-vorrichtungen gemäß Art. 253.10
- Sicherheitsfolie an Fensterscheiben gemäß DMSB-Bestimmungen
- Verbundglas-Windschutzscheibe
- Türfangnetze gemäß DMSB-Bestimmungen blauer Teil
- Zusätzliche Befestigung der Windschutzscheibe gemäß Art. 253.12
- Stromkreisunterbrecher gemäß Art. 253.13

Respecting the current FIA/DMSB regulations for competition numbers and for advertising on the vehicle, the following advertising is compulsory on the race car (see Section 3, Appendix 2 of these regulations).

The sticker regulations of the respective organizer (ADAC RAVENOL Nürburgring Langstrecken-Serie regulations 2026) as well as those of the series organizer (Part 3; Appendix 2) apply.

The following advertising regulations apply to the driver's equipment in accordance with the specifications of the ADAC RAVENOL Nürburgring Langstrecken-Serie and the series organizer (Part 3, Appendix 1).

1.11 Safety equipment

The vehicles must contain the following safety equipment. The article numbers refer to the current Appendix J of the ISC, unless stated otherwise.

- Lines and pumps in compliance with Art. 253.3.1 and 253.3.2
- Oil catch tank in compliance with Art. 255-5.1.14
- Fuel cell ventilation in compliance with Art. 253.3.4
- Double circuit braking system in compliance with Art. 253.4
- Additional safety fastener in compliance with Art. 253.5
- Safety belts incl. crotch harness attachment in compliance with Art. 253.6 and accordingly Art. 259.14.2.1
- Manual extinguisher in compliance with Art. 253.7.3
- Fire extinguishing system in compliance with Art. 253.7.2 and accordingly Art. 275.14.1
- Safety cage in compliance with Art. 253.8
- Safety cage in compliance with Art. 253.8 (Appendix J 1993)
- Safety cage in compliance with Art. 277
- Rear view mirror in compliance with 253.9
- Towing-eye/device in compliance with Art. 253.10
- Safety film on the windows in compliance with the DMSB prescriptions
- Windshield made of laminated glass
- Door nets in compliance with the DMSB prescription's blue part
- Additional safety fixing devices for the windshield in compliance with Art. 253.12

- Rotes Regenlicht hinten, FIA homologiert (Technische FIA-Liste Nr. 19),
oder serienmäßige Nebelschlussleuchte
- Sicherheitskraftstoffbehälter nach FIA-Norm FT3-1999/FT3.5-1999/FT5-1999 bzw. FIA-Standard 8875-2025 gemäß Art. 253.14 bzw. 259.6.3
- FIA-homologiertes Rückschlagventil im Kraftstoffeinfüllrohr gem. Art. 253.14.5
- Feuerschutzwand gemäß Art. 253.15
- Sitze und Befestigungen wie im Teilekatalog aufgeführt
- FIA-homologierter Fahrersitz gemäß Art. 253.16
- Kopfstütze gemäß Art. 259.14.4
- Rücklicht gemäß Art. 259.8.4.2
- Rückwärtsgang gemäß Art. 275.9.3
- Verbot von Reifen-Druckkontrollventilen gemäß Art. 253.17
- Artikel 277
- Gemäß Anhang K zum ISG
- Impact Data Recorder (IDR) gemäß Teil 2 Art. 2.1.4

1.12 Kraftstoff und gegebenenfalls Einheits-Kraftstoff

Es darf ausschließlich unverbleiter Kraftstoff gemäß Art. 266 Anhang J (ISG) verwendet werden, welcher der DIN EN 228 entspricht oder Diesel-Kraftstoff gemäß Art. 266 und DIN EN 590. Jegliche Zusätze, mit Ausnahme von Luft oder Schmieröl bei 2-Taktmotoren, sind verboten. Darüber hinaus gilt für Otto-Kraftstoff der Oktangrenzwert von max. 103 ROZ anstelle von 102 ROZ.

Folgender Einheits-Kraftstoff muss verwendet werden: N/A
Zu keinem Zeitpunkt darf anderer Kraftstoff als der vom Veranstalter vorgeschriebene und bereitgestellte Kraftstoff im Kraftstoffsystem vorhanden sein.

1.12.1 Kraftstoffkontrollen

Kraftstoffproben können zu jeder Zeit der Veranstaltung durch die Technischen Kommissare entnommen werden. Es gelten die DMSB-Kraftstoffbestimmungen inklusive Kraftstoff-Restmengen (DMSB-Handbuch, blauer Teil).

- General circuit breaker in compliance with Art. 253.13
- Red rear rain light, FIA homologated (FIA Technical List No. 19), or standard rear fog light
- Safety fuel tank in compliance with FIA standard FT3-1999/FT3.5-1999/FT5-1999 or FIA standard 8875-2025 in compliance with Art. 253.14 or 259.6.3
- FIA homologated non-return valve in the filler neck in compliance with Art. 253.14.5
- Firewall in compliance with Art. 253.15
- Seats and attachments as defined in the spare parts catalogue
- FIA homologated driver seat in compliance with Art. 253.16
- Headrest in compliance with Art. 259.14.4
- Rear light in compliance with Art. 259.8.4.2
- Reverse gear in compliance with Art. 275.9.3
- Prohibition of pressure control valves in compliance with Art. 253.17
- Article 277
- In compliance with the Appendix K to the ISC
- Impact Data Recorder (IDR) with Part 2 Art. 2.1.4

1.12 Fuel and Single Fuel

The only permitted fuel is unleaded fuel in compliance with Art. 266 of the Appendix J (ISC) which must comply with DIN EN 228, or Diesel fuel in compliance with Art. 266 and DIN EN 590. Any additive other than air or lubricant for two-stroke engines is prohibited.

In addition, the octane limits value of max. 103 RON instead of 102 RON is valid for petrol fuel.

The following single fuel must be used: N/A

No other fuel other than that prescribed and provided by the race organizer may be present in the fuel system at any time.

1.12.1 Fuel controls

At any time during the events the technical scrutineer may extract fuel samples. The DMSB fuel regulations incl. remaining quantity of fuel (DMSB Handbook, blue part), as well as DMSB guidelines for fuel extraction apply.

1.12.2 Nachtanken, Tankanlagen und Kontrolle

N/A

1.13 Definitionen Technik

Neben den Definitionen gemäß diesem Artikel und Art. 3.3 (Teil 1) dieser Ausschreibung gelten die „Allgemeinen Bestimmungen, Definitionen und Klarstellungen zu Technischen Reglements“ (DMSB-Handbuch, blauer Teil) sowie die Definitionen gemäß Art. 251 des Anhang J (ISG).

2. Besondere Technische Bestimmungen

2.1 Allgemeines

Zusätzlich zum Technischen Reglement gemäß Teil 2 dieser Ausschreibung gelten darüber hinaus nachfolgende Besondere Technische Bestimmungen.

Alles nicht ausdrücklich durch dieses Reglement Erlaubte ist verboten. Erlaubte Änderungen dürfen keine unerlaubten Änderungen oder Reglementverstöße nach sich ziehen.

Jede Materialzugabe/-entfernung, Wärmebehandlung oder Beschichtung zur Veränderung der Eigenschaften eines Teils oder einer Komponente und/oder seine Abmessungen zu verändern, ist untersagt. Der Einbau eines Teils in einer anderen Art und Weise oder an einem anderen Ort als im ursprünglichen Lieferzustand ist untersagt.

Alle Schrauben und Muttern müssen vollständig angezogen sein (d. h. sie müssen mit dem gesamten verfügbaren Gewinde angezogen werden).

2.2 Motor

Nur verplombte Motoren sind zulässig. (vgl. Teil 1, Art. 11.1). Jegliche Änderungen am Motor oder an dessen Anbauteilen sind verboten.

Der Porsche 718 Cayman GT4 CS (Typ 982 'B') in der Fahrzeugkategorie B wird mittels einer Restriktorscheibe, nach der jeweils aktuellen BOP-Einstufung der **ADAC RAVENOL Nürburgring Langstrecken-Serie**, leistungsreduziert (siehe Teil 3; Anhang Technik; Art. 5).

Nach Beschädigung von Plomben muss das Fahrzeug neu verplombt und den technischen Kommissaren vorgeführt werden. Darüber hinaus wird auf Teil 1, Art. 11.1 verwiesen.

1.12.2 Refuelling, Refuelling installations and control

N/A

1.13 Technical Definitions

In addition to the definitions of the present Article and Article 3.3 (Section 1) of these Regulations, the "General regulations, definitions and clarifications to the Technical Regulations" (DMSB Manual, blue part) as well as the definitions according to Art. 251 of the Appendix J (ISC) are applicable.

2. Specific Technical Regulations

2.1 General

In addition to the Technical Regulations according to Section 2 in these Regulations, the following specific technical regulations are applicable.

Anything which is not expressly permitted by the present regulations is prohibited. Permitted modifications must not result in any illegal modifications or infringements of the regulations.

Any addition or removal of material, heat treatment or coating to change the properties of a part or component and/or to change its dimensions is prohibited. The installation of any part in a manner or location other than as originally supplied is prohibited.

All nuts and bolts must be fully tightened (i.e. they must be tightened to the full available thread).

2.2 Engine

Only sealed engines are permitted (see section 1, art. 11.1). All changes to the engine or its accessories are prohibited.

The Porsche 718 Cayman GT4 CS (Type 982 'B') in vehicle category B is reduced in power by a restrictor plate according to the actual BOP classification of the **ADAC RAVENOL Nürburgring Langstrecken-Serie** (see Part 3; Appendix Technic; Art. 5).

If seals are damaged, the vehicle must be resealed and presented to the technical inspectors. In addition, reference is made to Part 1, Art. 11.1.

2.2.1 Abgasanlage

911 GT3 Cup (Typ 992)

Die im Teilekatalog beschriebene Abgasanlage ist zu verwenden.

- Z Endschalldämpfer (leise)
T.-Nr. 9F1251052C
- Z Abgaskrümmen mit Kat ZYL. 1-3
T.-Nr. 9F1254400A
- Z Abgaskrümmen mit Kat ZYL. 4-6
T.-Nr. 9F1254450A

Porsche 718 Cayman GT4 CS (Typ 982)

Die im Teilekatalog beschriebene Abgasanlage ist zu verwenden.

- Abgaskrümmen ZYL. 1-3
T.-Nr. 9F2251215A
- Abgaskrümmen ZYL. 4-6
T.-Nr. 9F2251216A
- Abgasrohr li. mit Kat
T.-Nr. 9F2254351A
T.-Nr. 9F2254351B
- Abgasrohr re. mit Kat
T.-Nr. 9F2254350A
T.-Nr. 9F2254350B
- Abgasschalldämpfer GT4CS II
T.-Nr. 9F2251053

2.3 Kraftübertragung

Porsche 718 Cayman GT4 CS (Typ 982)

Obligatorisch müssen zwischen den Getriebe- und den Antriebswellenflanschen 10mm Distanzbuchsen in Verbindung mit obligatorischen Befestigungsmaterial montiert werden.

- Distanzbuchse Gelenkwelle
T.-Nr. 9F2501199/A
- Platte Gelenkwelle
T.-Nr. 9P1501375
- ZYL-SHR M10x55 4762 12.9 B110
T.-Nr. 90006708701

Nach Beschädigung bzw. Verlust von Plomben muss das Fahrzeug den technischen Kommissaren vorgeführt und neu verplombt werden.

2.4 Bremsen

Die Bremsanlagen der einzelnen Fahrzeuge weichen vom Serienfahrzeug ab und werden durch den Teilekatalog in seiner

2.2.1 Exhaust System

911 GT3 Cup (Type 992)

The exhaust system defined in the parts catalogue must be used.

- Z Rear silencer (quiet)
Part no. 9F1251052C
- Z Exhaust manifold with cat ZYL. 1-3
Part no. 9F1254400A
- Z Exhaust manifold with cat ZYL. 4-6
Part no. 9F1254450A

Porsche 718 Cayman GT4 CS (Type 982)

The exhaust system defined in the parts catalogue must be used.

- Exhaust manifold ZYL.1-3
Part no. 9F2251215A
- Exhaust manifold ZYL. 4-6
Part no. 9F2251216A
- Exhaust pipe, left, with catalytic converter
Part no. 9F2254351A
Part no. 9F2254351B
- Exhaust pipe right with catalytic converter
Part no. 9F2254350A
Part no. 9F2254350B
- Exhaust silencer GT4CS II
Part no. 9F2251053

2.3 Transmission

Porsche 718 Cayman GT4 CS (Type 982)

It is mandatory to fit 10mm spacer bushes between the gearbox and drive shaft flanges in conjunction with compulsory fixing material.

- Spacer sleeve
Part no. 9F2501199/A
- Plate link shaft
Part no. 9P1501375
- ZYL-SHR M10x55 4762 12.9 B110
Part no. 90006708701

After any damage or loss of seals, the vehicle must be presented to the technical delegate and must be re-sealed.

2.4 Brakes

The brake systems of the individual vehicles differ from the standard vehicle and are defined by the parts catalog in its

gültigen Fassung definiert.

Porsche 911 GT3 Cup (Typ 992)

- T.-Nr. Innenbelüftete Bremsscheiben VA
VL 9F1615283A
VR 9F1615284A
- T.-Nr. Rennbremsbelag VA
9F1615432
- T.-Nr. Innenbelüftete Bremsscheiben HA
HL 9F1615583A
HR 9F1615584A
- T.-Nr. Rennbremsbelag HA
9F1615432B

Optional

- T.-Nr. Rennbremsbelag VA
Pagid RSL1: S8087L01001
- T.-Nr. Rennbremsbelag HA
Pagid RSLD1: S1674LD1001

Porsche 718 Cayman GT4 CS (Typ 982)

- T.-Nr. Innenbelüftete Bremsscheiben VA
VL 9F2615283/A
VR 9F2615284/A
- T.-Nr. Set Rennbremsbeläge VA
9913519428A/B
- T.-Nr. Innenbelüftete Bremsscheiben HA
HL 9F2615583/A
HR 9F2615584/A
- T.-Nr. Set Rennbremsbeläge HA
9F2615117/A

Porsche Endurance Trophy Nürburgring Cup 2

Die obligatorisch vorgeschriebene Fahrhilfen, ABS und Traktionskontrolle, sind speziell für den Einsatz auf der Rennstrecke abgestimmt und dürfen durch den Bewerber nicht verändert werden. Die Systeme sind serienmäßig vollständig abschaltbar.

Porsche Endurance Trophy Nürburgring Cup 3

Das integrierte Fahrstabilitätssystem PSM (beinhaltet ESC und TC) ist speziell für den Einsatz auf der Rennstrecke abgestimmt und darf durch den Bewerber nicht verändert werden. Das System ist serienmäßig vollständig abschaltbar.

2.5 Lenkung

valid version.

Porsche 911 GT3 Cup (Type 992)

- Part no. Internally vented brake disk front
FL 9F1615283A
FR 9F1615284A
- Part no. Set Racing brake pads front
9F1615432
- Part no. Internally vented brake disk rear
RL 9F1615583A
RR 9F1615584A
- Part no. Set Racing brake pads rear
9F1615432B

Optional

- Part no. Set Racing brake pads front
Pagid RSL1: S8087L01001
- Part no. Set Racing brake pads rear
Pagid RSLD1: S1674LD1001

Porsche 718 Cayman GT4 CS (Typ 982)

- Part no. Internally ventilated brake discs FA
FL 9F2615283/A
FR 9F2615284/A
- Part no. Set of racing brake pads FA
9913519428A/B
- Part no. Internally ventilated brake discs RA
RL 9F2615583/A
RR 9F2615584/A
- Part no. Set of racing brake pads RA
9F2615117/A

Porsche Endurance Trophy Nürburgring Cup 2

The mandatory driving aids, ABS and traction control, are specially tuned for use on the racetrack and may not be modified by the applicant. The systems can be completely switched off as standard.

Porsche Endurance Trophy Nürburgring Cup 3

The integrated driving stability system PSM (includes ESC and TC) is specially set up for use on the racetrack and must not be changed by the competitor. The system can be fully switched off as a series feature.

2.5 Steering

Für die in der ‚Porsche Endurance Trophy Nürburgring‘ zugelassenen Fahrzeuge 911 GT3 Cup und Cayman GT4 Clubsport ist die Lenkung durch den Teilekatalog definiert und muss unverändert verbaut werden.

2.6 Radaufhängung

Für die in der Porsche Endurance Trophy Nürburgring zugelassenen Fahrzeuge 911 GT3 Cup und Cayman GT4 Clubsport wurde die Radaufhängung für den Rennstreckeneinsatz modifiziert und wird durch den Teilekatalog definiert. Sie darf nicht verändert werden. Ausgenommen sind zum Zweck der Fahrwerkseinstellung folgende Punkte:

- Variation der vorgeschriebenen Hauptfederkombinationen an Vorder- und Hinterachse (siehe Teil 2; Art. 2.6.1)
- Einstellen der Spur an der Spurstange VA / HA
- Einstellen des Sturzes durch Verschieben des Domlagers (im Bereich der serienmäßigen Toleranz) und/oder hinzufügen/entfernen der Distanzscheiben im Querlenker an der Vorderachse sowie dem Verstellen der Exzentrerschrauben (718 Cayman GT4 CS Typ 982) und/oder hinzufügen oder entfernen der Distanzscheiben im Querlenker an der Hinterachse (Distanzscheibendicke laut Benutzerhandbuch und/oder Technische Informationen im PMRSI des jeweiligen Fahrzeugtyps, gültig ist seine/ihre aktuelle Fassung. Eine ausreichende Freigängigkeit der Lenker zum Chassis ist sicherzustellen.)
- Einstellen der Bodenfreiheit am Dämpfer VA / HA
- Einstellen der Wank-Stabilisatoren VA /HA an den dafür vorgesehenen Verbindungspunkten
- Der Wank-Stabilisator darf außer Betrieb gesetzt werden. Dafür muss eine Pendelstütze je Wank-Stabilisator entfernt werden.
- Für den 718 Cayman GT4 Clubsport (Typ 982) ist obligatorisch nur die Schraube mit der Teilenummer 997.331.535.90 (mit verkürztem Kopf) zur Befestigung der Längslenker an der Hinterachse zulässig.

2.6.1 Spezielle Fahrwerkskomponenten

Porsche 911 GT3 Cup (Typ 992)

Schwingungsdämpfer Multimatic

- Z Federbein VA li.
T.-Nr. 9F1412013B/C/D/E
- Z Federbein VA re.
T.-Nr. 9F1412014B/C/D/E
- Z Federbein HA li./re.

For the 911 GT3 Cup and Cayman GT4 Clubsport vehicles registered in the ‚Porsche Endurance Trophy Nürburgring‘, the steering is defined in the parts catalogue and must be assembled without changes.

2.6 Suspension

For the 911 GT3 Cup and Cayman GT4 Clubsport cars entered in the Porsche Endurance Trophy Nürburgring, the suspension has been modified for use on the racetrack and is defined in the parts catalogue. It must not be changed. The following items are excluded for the purpose of chassis adjustment:

- Variation of the prescribed main spring combinations on front and rear axle (see Section 2; Art. 2.6.1)
- Adjusting the track on the track rod FA / RA
- Adjustment of the camber by moving the dome bearing (within the range of the standard tolerance) and/or adding or removing the spacers in the wishbone on the front axle as well as adjusting the eccentric screws (718 Cayman GT4 Clubsport Type 982) and/or adding or removing the spacers in the wishbone on the rear axle (spacer thickness according to the user manual and/or Technical Information in the PMRSI of the respective approved vehicle type, valid is its most recent version. Ensure sufficient clearance of the control arms to the chassis).
- Adjusting the ground clearance on the suspension front axle/rear axle
- Adjusting the roll stabilizers front axle/rear axle at the designated fixing points
- The roll stabilizer may be switched off. For this purpose a hinged support must be removed for each roll stabilizer.
- For the 718 Cayman GT4 Clubsport (Type 982) only the bolt with part number 997.331.535.90 (shortened bolt head), fixing the trailing arm at the rear axle, is permitted.

2.6.1 Special Chassis Components

Porsche 911 GT3 Cup (Type 992)

Vibration damper Multimatic

- AS Suspension strut FL
Part no. 9F1412013B/C/D/E
- AS Suspension strut FR
Part no. 9F1412014B/C/D/E
- AS Suspension strut Rear Axle

- T.-Nr. 9F1512015B/C/D/E
- Z Schwingungsdämpfer VA li./re.
T.-Nr. 9F1413031C/D
- Z Dämpferbein HA li./re.
T.-Nr. 9F1513031C/D
- Z Stützlager VA links
T.-Nr. 9F1412321B
- Z Stützlager VA rechts
T.-Nr. 9F1412322B
- Zwischenring VA/HA
T.-Nr. 9F1411109B
- Z Stützlager HA li./re.
T.-Nr. 9F1512321B
- Distanzplatte Stützlager
T.-Nr. MT000238A

Für den 911 GT3 Cup (Typ 992) ist obligatorisch die Distanzplatte Stützlager HA li./re. vorgeschrieben. (vgl. Teil 3, Anhang 3, Art 6)

Obligatorische Federkombination Eibach

- Hauptfeder VA (150-635-200)
T.-Nr. MT000482A
- Hauptfeder HA (180-635-240)
T.-Nr. MT000483A
- Hilfsfeder VA/HA (75-635-2,4)
T.-Nr. 9F1411411C
- Distanzplatte Stützlager
T.-Nr. MT000238A

Federkombinationen dürfen ausschließlich vollständig wie oben angegeben verbaut werden.

Die Kennzeichnung der Hauptfedern reglementiert den Einsatz an der jeweiligen Fahrzeugachse.

Porsche 718 Cayman GT4 CS (Typ 982)

Dämpferbein „Trackday“

- Dämpferbein VA li./re. „Trackday“
T.-Nr. 9F2412019/A
- Z Dämpferbein HA li./re. „Trackday“
T.-Nr. 9F2512019/A
- Z Stützlager VA links
T.-Nr. 9913430158A/B/C
- Z Stützlager VA rechts
T.-Nr. 9913430168A/B/C
- Zwischenring VA/HA
T.-Nr. 9813435458A

- Part no. 9F1512015B/C/D/E
- Z Vibration damper Front Axle left/right
Part no. 9F1413031C/D
- Z Damper strut Rear Axle left/right
Part no. 9F1513031C/D
- Z Support bearing Front Axle left
Part no. 9F1412321B
- Z support bearing Front Axle right
Part no. 9F1412322B
- Intermediate Ring Front /Rear Axle
Part no. 9F1411109B
- Z Support bearing Rear Axle left/right
Part no. 9F1512321B
- Spacer plate support bearing
Part no. MT000238A

For the 911 GT3 Cup (Type 992) the spacer plate support bearing RA left/right is mandatory. (cf. Part 3, Appendix 3, Art 6)

Mandatory spring combination Eibach

- Spring Front Axle (150-635-200)
Part no. MT000482A
- Spring Rear Axle (180-635-240)
Part no. MT000483A
- Helper Spring Front/Rear Axle (75-635-2,4)
Part no. 9F1411411C
- Spacer Plate Support Bearing
T.-Nr. MT000238A

Spring combinations may be fitted only completely as defined above.

The labelling for the main springs regulates use at the respective vehicle axle.

Porsche 718 Cayman GT4 CS (Type 982)

Shock absorber "Trackday"

- Shock absorber Assy Front Axle left/right. "Trackday"
Part no. 9F2412019A
- Shock absorber Assy Rear Axle left/right. "Trackday"
Part no. 9F2512019A
- Support bearing Assy Front Axle left
Part no. 9913430158A/B/C
- Support bearing Assy Rear Axle right
Part no. 9913430168A/B/C
- Intermediate Ring Front/Rear Axle
Part no. 9813435458A

- Z Stützlager HA li./re.
T.-Nr. 9F2512351

Federkombination Standard

- Feder VA 130N/mm (l=140mm)
T.-Nr. 9F2411105
- Feder HA 150N/mm (l=170mm)
T.-Nr. 9F2511121
- VA/HA in Kombination
mit Hilfsfeder (10/60/80)
T.-Nr. 9813435378A

Federkombination Option:

- Feder VA 110N/mm (l=140mm)
T.-Nr. MTH343533
in Kombination mit Hilfsfeder (10/60/80)
T.-Nr. MTH343538
- Feder HA 120N/mm; (l=170mm)
T.-Nr. MTH333533A
in Kombination mit Hilfsfeder (3/60/80)
T.-Nr. MTH343537A

Federkombinationen dürfen ausschließlich vollständig wie oben angegeben verbaut werden. Federkombination Standard (130/150N/mm) darf nicht mit Federkombination Option (110/120N/mm) kombiniert werden.

Die Kennzeichnung der Hauptfedern reglementiert den Einsatz an der jeweiligen Fahrzeugachse.

Die Federanordnung ist analog dem Teilekatalog zu verbauen (vgl. Teil 3, Anhang 4).

2.7 Räder (Radschüssel + Felge) und Reifen

Es dürfen ausschließlich Reifen der Marke Michelin verwendet werden.

Für den 911 GT3 Cup (Typ 992) gelten nachfolgende obligatorische Spezifikationen und Dimensionen von Slick und Regen Reifen als definiert.

- Michelin Slick Cup N3 VA 30/65-18
- Michelin Slick Cup N3R HA 31/71-18
- Michelin Rain P2L VA 30/65-18 und
HA 31/71-18

Für den 718 Cayman GT4 Clubsport (Typ 982) gelten nachfolgende obligatorische Spezifikationen und Dimensionen von Slick und Regen Reifen als definiert.

- Michelin Slick Cup N2 VA 25/64-18

- Support bearing Assy Rear Axle left/right.
Part no. 9F2512351

Spring combination standard

- Spring Front Axle 130N/mm (l = 140mm)
Part no. 9F2411105
- Spring Rear Axle 150N/mm (l = 170mm)
Part no. 9F2511121
- Front Axle/Rear Axle in combination
with auxiliary spring (10/60/80)
Part no. 9813435378A

Spring combination option:

- Spring Front Axle 110N/mm (L = 140mm)
Part no. MTH343533
in combination with auxiliary spring (10/60/80)
Part no. MTH343538
- Spring Rear Axle 120N/mm; (L = 170mm)
Part no. MTH333533A
in combination with auxiliary spring (3/60/80)
Part no. MTH343537A

Spring combinations may only be completely installed as stated above. Standard spring combination (130/150N/mm) must not be combined with strut combination option (110/120N/mm).

The marking of the main springs regulates the use of the respective vehicle axle.

The spring assembly is to be installed analogous to the parts catalogue (ref. part 3, appendix 4).

2.7 Wheels (Flange + Rim) and Tires

Permitted are only specified tires produced by Michelin.

For the 911 GT3 Cup (Type 992), the following specifications and dimensions given for dry and wet weather tires are mandatory:

- Michelin Slick Cup N3 FA 30/65-18
- Michelin Slick Cup N3R RA 31/71-18
- Michelin Rain P2L FA 30/65-18 and
RA 31/71-18

For the 718 Cayman GT4 Clubsport (Type 982), the following specifications and dimensions given for dry and wet weather tires are mandatory:

- Michelin Slick Cup N2 FA 25/64-18

- Michelin Slick Cup N2R HA 27/68-18
- Michelin Rain P2L VA 25/64-18 und HA 27/68-18

Die Reifen müssen über Michelin Rennreifen Service Crew Knüttel bezogen werden. Die Reifen werden vor der Ausgabe gekennzeichnet und/oder der jeweilige Barcode erfasst.

Bei allen Läufen der **ADAC RAVENOL Nürburgring Langstrecken-Serie** (inkl. den ADAC 24h Qualifiers und dem ADAC RAVENOL 24h Nürburgring dürfen nur durch den Reifenpartner Michelin (Michelin Rennreifen Service Crew Knüttel) mit PETN-Label gezeichnete Reifen verwendet/gedriven werden.

Das Heizen der Reifen ist freigestellt (**ADAC RAVENOL Nürburgring Langstrecken-Serie** Ausschreibung 2026 Teil 2; Art. 1.12.2). Eine chemische Behandlung der Reifen ist unzulässig. Ausgenommen sind die Reinigung mit Seifenwasser sowie das Gleitmittel für die Montage.

Reifenproben können zu jedem Zeitpunkt der Veranstaltung durch den technischen Kommissar genommen werden. Diese Proben werden mittels einer chemischen Analyse durch den Reifenpartner mit einem Referenz Reifen verglichen.

Abgesehen vom Entfernen von Pickup, dürfen die Reifen nicht mechanisch bearbeitet werden. Das Schneiden oder Nachschneiden von Profilen ist damit explizit ausgeschlossen.

Porsche 911 GT3 Cup (Typ 992)

Räder Kombination Standard

- Dimension VA 12Jx18 ET23,5
T.-Nr. 9F1601020A/B/C/D/E
- Dimension HA 13Jx18 ET44,5
T.-Nr. 9F1601076A/B/C/D/E

Porsche 718 Cayman GT4 CS (Typ 982)

Räder Kombination Standard

- Dimension VA 9Jx18 ET41
T.-Nr. 9F2601017A/B/C/D/E
- Dimension HA 10,35Jx18 ET47,5
T.-Nr. 9F2601075A/B/C/D/E

Der Bezug dieser Räder muss über die Manthey Racing GmbH und/oder Porsche Motorsport erfolgen.

- Michelin Slick Cup N2R RA 27/68-18
- Michelin Rain P2L FA 25/64-18 and RA 27/68-18

The tires must be obtained exclusively from the Michelin racing tires service Crew Knüttel. The tires will be labelled and/or their respective bar code will be logged prior to delivery.

At all rounds of the **ADAC RAVENOL Nürburgring Langstrecken-Serie** (incl. the ADAC 24h Qualifiers and the ADAC RAVENOL 24h Nürburgring only tires marked with PETN label by tire partner Michelin (Michelin Rennreifen Service Crew Knüttel) may be used/driven.

Tires may be heated (**ADAC RAVENOL Nürburgring Langstrecken-Serie** regulations 2026 Section 2, Art. 1.12.2). Chemical treatment of the tires is not permitted. Excluded are cleaning with soapy water and the lubricant for mounting.

The technical delegate can take tire samples at any time during the event. The tire partner compares these samples with a reference tire using a chemical analysis.

Apart from removing pick-up, the tires may not be mechanically treated. Cutting or re-cutting tread is explicitly prohibited.

Porsche 911 GT3 Cup (Type 992)

Wheels combination standard

- Dimension VA 12Jx18 ET23,5
Part No. 9F1601020A/B/C/D/E
- Dimension HA 13Jx18 ET44,5
Part No. 9F1601076A/B/C/D/E

Porsche 718 Cayman GT4 CS (Type 982)

Wheels combination standard

- Dimension Front Axle 9Jx18 ET41
Part no. 9F2601017A/B/C/D/E
- Dimension Rear Axle 10,35Jx18 ET47,5
Part no. 9F2601075A/B/C/D/E

These wheels must be purchased from Manthey Racing GmbH and/or Porsche Motorsport.

Reifenmarkierung

Ab Veranstaltungsstart gilt für jeden offiziellen Veranstaltungsteil der Porsche Endurance Trophy Nürburgring eine maximale Anzahl von gelabelten Slick-Reifensätzen für die Vorder- und Hinterachse jedes Fahrzeugs wie folgt:

Veranstaltung Slick-Reifensätze	
Zeittraining/Qualifying & 4h Rennen	<u>Max. Einsatzmenge Cup 2</u> 4 Sätze inkl. Reifenmarkierung PETN
	<u>Max. Einsatzmenge Cup 3</u> 4 Sätze, davon max. 3 nicht vorregistrierte Sätze inkl. Reifenmarkierung PETN
Zeittraining/Qualifying & 6h Rennen	<u>Max. Einsatzmenge Cup 2</u> 6 Sätze inkl. Reifenmarkierung PETN
	<u>Max. Einsatzmenge Cup 3</u> 6 Sätze, davon max. 5 nicht vorregistrierte Sätze inkl. Reifenmarkierung PETN

Veranstaltungsübergreifend sind folgende Regelungen gültig:

Veranstaltung Slick-Reifensätze	
Tests & Freies Training	Die Anzahl an Reifensätzen ist nicht begrenzt.
Alle Veranstaltungen	Markierte Reifensätze dürfen zu folgenden Veranstaltungen weiterhin verwendet werden, solange die max. Einsatzmenge nicht überschritten wird
Veranstaltung Regen-Reifensätze	
Alle Veranstaltungen	Keine Begrenzung der Einsatzmengen von Regen-Reifensätzen – eine Registrierung der Regen-Reifensätze findet nicht statt

Ausschließlich zur ersten Veranstaltungsteilnahme einer Fahrgestellnummer oder Startnummer, sind in der Cup 3 vier Slick-Reifensätze ohne vorregistrierten Satz als maximale Einsatzmenge zugelassen.

Bei der ersten Veranstaltungsteilnahme einer Fahrgestellnummer oder Startnummer zur NLS 4 (6h-Rennen), sind in der Klasse Cup 3 sechs Slick-Reifensätze ohne vorregistrierten Satz als maximale Einsatzmenge zugelassen.

Ein Reifensatz ist definiert als zwei Vorder- und zwei Hinterrreifen.

Tire marking

From the start of the event of the Porsche Endurance Trophy Nürburgring, a maximum number of labelled slick tire sets may be used for the front and rear axle of each vehicle for each official part of the event as follows:

Event Slick Tire Sets	
Timed training/qualifying & 4h race	<u>Max. amount Cup 2</u> 4 sets incl. Tire marking PETN
	<u>Max. amount Cup 3</u> 4 sets, of which max. 3 not pre-registered sets incl. Tire marking PETN
Timed training/qualifying & 6h race	<u>Max. amount Cup 2</u> 6 sets incl. Tire marking PETN
	<u>Max. amount Cup 3</u> 6 sets, of which max. 5 not pre-registered sets incl. Tire marking PETN

The following regulations apply to all events:

Event Slick Tire Sets	
Tests & Free practice	The number of tire sets is not limited.
All events	Marked tire sets may be used in the following events, as long as the maximum allowed usage quantity is not exceeded
Event Rain Tire Sets	
All events	No limit on the max. amount of rain tire sets - the rain tire sets are not registered

Only for the first participation of a chassis number or starting number in an event, four sets of slick tires without one pre-registered set are permitted as the maximum amount of use in Cup 3.

For the first participation of a chassis number or starting number in the NLS 4 (6h race), six sets of slick tires without one pre-registered set are permitted as the maximum amount of use in Cup 3.

A set of tires is defined as two front and two rear tires.

Als vorregistrierte Sätze sind Slick-Reifensätze definiert, die bei einer vorherigen Veranstaltung der Porsche Endurance Trophy Nürburgring in der Saison 2026 bereits innerhalb der maximalen Einsatzmenge registriert wurden.

Der Teilnehmer ist verpflichtet, zu jedem Zeitpunkt eines offiziellen Veranstaltungsteils PETN-gelabelte, registrierte Slick-Reifensätze oder PETN-gelabelte, nicht registrierte Regenreifen-Sätze zu nutzen.

Die Anzahl an eingesetzten Reifensätze wird im Verlauf der Veranstaltung durch die Serienorganisation sowie durch Technische Kommissare regelmäßig kontrolliert.

Pro Teilnehmer (Cup 2 und Cup 3) können pro Veranstaltung zwei (2) Joker-Reifen (Slick) nach Anmeldung und Vorlage beim sowie Begutachtung und Freigabe durch den Serienorganisator genutzt werden. Joker-Reifen unterliegen ebenso der PETN-Label- und Registrierungs-Pflicht.

Falls die Nutzung von mehr als zwei (2) Joker-Reifen (Slick), innerhalb einer Veranstaltung nötig ist, so obliegt die Entscheidung der Ausgabe weiterer Joker-Reifen (Slick) der Serienorganisation.

Im Fall eines Wechsels der Fahrgestellnummer bei gleichbleibender Startnummer, werden für die angegebene Startnummer, bereits vorregistrierte Reifensätze übernommen.

Im Rahmen der ADAC 24h Nürburgring Qualifiers und des ADAC RAVENOL 24h Nürburgring 2026 unterliegen die Slick- sowie Regen-Reifensätze einer PETN-Label-, aber keiner Registrierungs-Pflicht.

2.8 Karosserie und Abmessungen

a) Karosserie außen (inkl. Scheiben)

911 GT3 Cup (Typ 992)

Wenn eine Session als Wet Session deklariert ist, ist es erlaubt, alle Schlitzte an den hinteren Seitenscheiben mit transparentem Heli-Tape zu verkleben (vgl. Teil 3; Anhang 5).

Porsche 718 Cayman GT4 CS (Typ 982)

Die hinteren Seitenscheiben und Heckscheibe sind, wie im Teilekatalog und dem Benutzerhandbuch beschrieben, mit Sicherheitsfolie zu bekleben. In der 'Porsche Endurance Trophy Nürburgring' ist es freigestellt, die Frontscheibe außen mit einer klaren Sicherheitsfolie/Abreibfolie (nicht getönt) zu bekleben. Die vorgeschriebene Maximalanzahl der Folien gemäß DMSB-Handbuch blauer Teil ist einzuhalten.

Pre-registered sets are defined as slick tire sets that have already been registered at a previous Porsche Endurance Trophy Nürburgring event in the 2026 season within the maximum amount of use.

The participant is obliged to use PETN-labelled, registered slick tire sets or PETN-labelled, non-registered rain tire sets at any time during an official part of the event.

The number of tire sets used will be regularly checked by the series organization and technical stewards during the event.

Each participant (Cup 2 and Cup 3) may use up to two (2) joker tires (slick) per event, provided the tires are registered, presented, inspected, and approved by the series organizer. Joker tires are also obliged to be PETN-labelled and registered.

If the usage of more than two (2) joker tires (slick) during an event is necessary, the distribution of every additional joker tire is decided by the series organizer.

In the case of a chassis swap while maintaining the same starting number, already pre-registered tire sets for the corresponding starting number will be transferred.

As part of the ADAC 24h Nürburgring Qualifiers and the ADAC RAVENOL 24h Nürburgring 2026, the slick and rain tire sets are subject to a PETN label but no registration obligation.

2.8 Bodywork and Dimensions

a) External Bodywork (including Windows)

911 GT3 Cup (Type 992)

If a session is declared as a wet session, it is permitted to tape all slots on the rear side slides with transparent heli-tape (cf. Part 3; Appendix 5).

Porsche 718 Cayman GT4 CS (Type 982)

The rear side windows and rear window are to be covered with safety foil as described in the parts catalogue. In the 'Porsche Endurance Trophy Nürburgring' it is optional to apply a clear safety film / tear-off film (not tinted) to the outside of the windscreen. The max. permitted number of films has to comply with the DMSB-handbook (blue part).

Der Hersteller der Verbundglaswindschutzscheibe ist freigestellt, wenn die Materialbeschaffenheit und die Glasstärke der Serie entsprechen.

Optional darf die Verbundglaswindschutzscheibe gegen eine Polycarbonat Windschutzscheibe ersetzt werden.

- Polycarbonat Windschutzscheibe
T.-Nr. MTH541911
(vgl. Teil 2, Art. 1.2; Manthey Racing Teilekatalog Cayman GT4 CS Spec Trophy, bzw. Manthey Racing Teilekatalog Porsche 718 Cayman GT4 Clubsport Spec Trophy)

Das Verschließen oder Abkleben von Öffnungen oder Fugen ist im Allgemeinen nicht gestattet. In der Porsche Endurance Trophy Nürburgring ausgenommen ist die originale Tankklappe im rechten Kotflügel.

Im Falle von provisorischen Reparaturen während der Veranstaltung dürfen Fugen oder Öffnungen im direkten Schadensumfeld überklebt werden, sofern dies durch Zeitmangel erforderlich ist. Der technische Kommissar entscheidet über die Zulässigkeit der Reparaturmaßnahmen.

b) Fahrgastraum/Cockpit

Es sind keine individuellen Belüftungsschläuche zugelassen.

Porsche 911 GT3 Cup (Typ 992)

Um eine sichere/ausreichende Belüftung der Frontscheibe zu gewährleisten ist es erlaubt, die Zuluftklappe des Gebläsegehäuses (9P5 820 021) im geöffneten Zustand mittels eines Drahtes an der Stirnwand (992 803 147 Y) zu fixieren. Es ist verboten, weitere Modifikationen an dem Gebläsegehäuse durchzuführen (vgl. Teil 3; Anhang 3; Art. 2.8 b).

Eine Trinkvorrichtung darf eingebaut werden, sofern diese fest montiert wird und die Halterungen Beschleunigungen bis zu 25G standhalten. Es obliegt dem technischen Kommissar zu beurteilen, ob er die verwendete Halterung für ausreichend hält.

Das Pedalwerk darf nicht verändert werden. Ausgenommen ist das Anbringen von Folien mit erhöhtem Reibewert.

Sitz, Sitzkonsole sowie Gurte müssen dem Teilekatalog entsprechen (siehe auch Teil 3, Anhang 3; Art.: 2).

Die serienmäßige Lenksäulenverstellung wird beibehalten. Im Innenraum sind sämtliche Abdeckungen wie im Teilekatalog beschrieben zu verwenden.

The manufacturer of the laminated glass windscreen is free if the material characteristics and the thickness of the glass are in line with the series.

The laminated glass front windscreen may optionally be replaced by a polycarbonate windscreen.

- Polycarbonate Windscreen
Part no. MTH541911
(ref. section 2, art. 1.2; Manthey Racing Spare Parts Catalogue Cayman GT4 CS Spec Trophy and Manthey Racing Spare Parts Catalogue Porsche 718 Cayman GT4 Clubsport Spec Trophy respectively)

In general, it is not permitted to close or glue openings or joints. In the 'Porsche Endurance Trophy Nürburgring' the original fuel filler flap in the right fender is excepted.

In the case of provisional repairs during the event, joints or openings in the direct vicinity of the damage may be covered with adhesive tape if this is necessary due to a lack of time. The technical delegate will decide whether the repairs are permissible.

b) Cockpit

No individual ventilation hoses are permitted.

Porsche 911 GT3 Cup (Type 992)

In case of a safe/adequate ventilation of the windscreen it is permitted to fix the air inlet flap of the fan housing 9 P 5 820 021 in the open position by means of a wire to the front wall 992 803 147 Y). It is not permitted to make any other modifications to the fan housing (ref part 3; Appendix 3; Art 8).

A drinks unit may be fitted if this is a permanent attachment and the mounting points can withstand an acceleration of up to 25G. It is at the technical delegate's discretion to assess whether he believes the attachment used is sufficient.

The pedals may not be changed. This does not include adding a film with increased friction.

The seat, seat rails and belts must correspond to the parts catalogue (see also Section 3; Appendix 3; Art.: 2).

The series steering column adjustment mechanism is maintained. All covers in the cockpit must be used as described in the parts catalogue.

c) Zusätzliches Zubehör

Zubehörbauteile aus dem Teilekatalog dürfen verbaut werden und können über den in Teil 2 Art. 1.6 dieses Reglements genannten Ballast ausgeglichen werden.

Porsche 718 Cayman GT4 CS (Typ 982)

Motorluft Ansaugkanäle

Zum Schutz der beiden Motorluft Ansaugkanäle sowie der Motorraumspülgebläse vor eindringenden Schmutzpartikeln dürfen optional Schutzgitter in den seitlichen Lüftungsöffnungen der Schweller rechts und links montiert werden.

Schutzgitter sind serienmäßig bei Auslieferung verbaut, somit obligatorisch.

- Schutzgitter links
T. Nr. MTH541561
- Schutzgitter rechts
T. Nr. MTH541562

2.9 Aerodynamische Hilfsmittel

Die Spezifikationen sind dem Teilekatalog zu entnehmen und sind unverändert zu verbauen.

911 GT3 Cup (Typ 992)

Flics (Luftführungen) an der Stoßstange vorne sind obligatorisch.

- Flic (Luftführung) links
T. Nr. 9F1805647
- Flic (Luftführung) rechts
T. Nr. 9F1805648

Für den 911 GT3 Cup (Typ 992) sind die Radhausentlüftungen rechts/links obligatorisch. (vgl. Teil 3, Anhang 3, Art. 11)

- Louvre (Führungsteil) links
9F1.821.235
- Louvre (Führungsteil) rechts
9F1.821.236
- Rahmen (Verstärkung) links
9F1.821.119
- Rahmen (Verstärkung) rechts
9F1.821.120
- Luftführung Radhaus (Führungsteil) links
9F1.821.249
- Luftführung Radhaus (Führungsteil) rechts
9F1.821.250

c) Additional Accessories

Accessories from the parts catalogue may be installed and can be compensated for using the ballast specified in Section 2 Art. 1.6 of these rules.

Porsche 718 Cayman GT4 CS (Type 982)

Engine Air Ducts

To protect the two engine air ducts and the engine compartment ventilation system from sucking debris, the optional fitment of protection meshes into the air intakes in the body sills left and right is permitted.

Protective meshes are installed as standard on delivery and are therefore mandatory.

- Protective mesh LHS
Part no. MTH541561
- Protective mesh RHS
Part no. MTH541562

2.9 Aerodynamic Devices

The specifications can be found in the parts catalogue and these must be fitted unchanged.

911 GT3 Cup (Type 992)

Canards (Air Guides) on the front bumper are mandatory.

- Canard (Air Guide) left
Part no. 9F1805647
- Canard (Air Guide) right
Part no. 9F1805648

For the 911 GT3 Cup (Type 992), right/left wheel house venting is mandatory. (cf. Part 3, Appendix 3, Art. 11)

- Louvre (guide element) left
9F1.821.235
- Louvre (guide element) right
9F1.821.236
- Frame (reinforcement frame) left
9F1.821.119
- Frame (reinforcement frame) right
9F1.821.120
- Air duct wheel arch (guide element) left
9F1.821.249
- Air duct wheel arch (guide element) right
9F1.821.250

Es ist obligatorisch, einen Tape-Streifen von maximal 85 cm Länge, wie in der Abbildung unten gezeigt, anzubringen, um den Schlitz zwischen dem vorderen Stoßfänger und der Motorhaube abzudecken.



2.10 Elektrische Ausrüstung

Die in der Porsche Endurance Trophy Nürburgring zugelassenen Fahrzeuge 911 GT3 Cup und Cayman GT4 Clubsport verfügen serienmäßig über ein Reifendruckkontrollsystem (RDK). Im Auslieferungszustand ist der montierte Rädersatz bereits mit den systemrelevanten Reifendrucksensoren, wie im Teilekatalog aufgeführt, ausgerüstet bzw. beigelegt. Während des Events ist die Verwendung der RDK Sensorik nicht obligatorisch.

In Abstimmung mit dem technischen Kommissar darf der Serienausschreiber jederzeit einen offiziellen Data Logger oder/und eine Kamera im Auto installieren. Nach jedem Training oder Rennen kann dieser Data Logger oder/und die Kamera durch den technischen Kommissar oder den Serienausschreiber ausgelesen werden. Der Teilnehmer ist für die einwandfreie Funktion des Data Loggers oder/und der Kamera verantwortlich. Sollte der Logger oder/und die Kamera selbst oder ein Bestandteil des Systems (Sensoren, Kabel o.ä.) beschädigt sein oder Zweifel an dessen Funktion bestehen, ist dies dem technischen Kommissar sofort und schriftlich mitzuteilen.

2.11 Kraftstoffkreislauf

Ist durch den Teilekatalog definiert und muss unverändert verbaut werden.

911 GT3 Cup (Typ 992)

Obligatorisch

- Mitteltankbefüllung

It is mandatory to have a tape strip of maximum 85cm length, positioned as shown in the picture below, to cover the slot between the front bumper and bonnet.



2.10 Electrical Equipment

The 911 GT3 Cup and Cayman GT4 Clubsport vehicles registered in the Porsche Endurance Trophy Nürburgring are equipped with a tire pressure system (RDK) as a standard feature. As delivered, the mounted wheel set is already equipped or enclosed with the system-relevant tire pressure sensors as listed in the parts catalogue.

During the event, the use of the RDK sensor system is not mandatory.

In agreement with the technical commissioner, the series promoter may at any time install an official data logger or/and a camera in the car. After each practice or race, this data logger or/and the camera may be read out by the technical commissioner or the series organizer. The competitor is responsible for the proper functioning of the data logger or/and the camera. If the logger or/and the camera itself or a component of the system (sensors, cables or similar) is damaged or if there are doubts about its function, this must be reported to the technical commissioner immediately and in writing.

2.11 Fuel Circuit

The fuel circuit is defined in the parts catalogue and must be assembled without changes.

911 GT3 Cup (Type 992)

Mandatory are

- Middle tank fuel filling system

T.-Nr. MT000120A

Verbaut ist ein Sicherheitskraftstoffbehälter nach FIA-Norm FT3-1999 gemäß Art. 253.14.

Das maximale Kraftstoffvolumen von 110 Litern setzt sich aus dem inneren Volumen aller kraftstoffführenden Bauteile, inklusive z.B. des Einfüllrohrs bzw. des Einfüllstutzens, zusammen.

Porsche 718 Cayman GT4 CS (Typ 982)

Obligatorisch

- Mitteltankbefüllung

T.-Nr. MTH201617

Carbonring Haubenausschnitt

T.-Nr. MRO02326

Verbaut ist ein Sicherheitskraftstoffbehälter nach FIA-Norm FT3-1999 gemäß Art. 253.14.

Das maximale Kraftstoffvolumen von 115 Litern setzt sich aus dem inneren Volumen aller kraftstoffführenden Bauteile, inklusive z.B. des Einfüllrohrs bzw. des Einfüllstutzens, zusammen.

In der ‚Porsche Endurance Trophy Nürburgring‘ ist ausschließlich der Teilnehmer dafür verantwortlich, dass das maximal zulässige Volumen nicht überschritten wird. Es ist erlaubt das Volumen des Kraftstofftanks mit Volumenverdrängern / Ausgleichsbällen zu reduzieren.

Zur Feststellung des Kraftstoffvolumens wird als Referenz die jeweilige Zapfsäule der Teambox verwendet.

2.12 Schmierungssystem

Das Schmiersystem wurde für den Rennstreckeneinsatz konzipiert und ist durch den Teilekatalog definiert.

Alle Betriebsmedien (Öle, Fette, Kühlflüssigkeiten und Bremsflüssigkeiten) die im Benutzerhandbuch vorgegeben sind, müssen wie angegeben verwendet werden. Der technische Kommissar darf zu jedem Zeitpunkt Proben der Betriebsmedien nehmen, um diese analysieren zu lassen.

2.13 Datenübertragung

Abgesehen von folgenden Ausnahmen ist keine Datenübertragung zwischen dem Fahrzeug und der Umwelt zulässig:

- Sprechfunk
- Vom Veranstalter vorgeschriebene TV-Kameras
- GPS-Auge

T.-Nr. MT000120A

A safety fuel cell according to FIA standard FT3-1999 is installed in line with Art. 253.14.

The maximum fuel volume of 110 litres comprises the internal volume of all the components which carry fuel, for example including the filling line or the filler neck.

Porsche 718 Cayman GT4 CS (Type 982)

Mandatory are

- Middle tank fuel filling system

T.-Nr. MTH201617

Carbon ring bonnet cut-out

Part No. MRO02326

A safety fuel tank according to FIA standard FT3-1999 by Art. 253.14 is installed.

The maximum fuel volume of 115 liters comprises the internal volume of all the components which carry fuel, for example including the filling line or the filler neck.

In the 'Porsche Endurance Trophy Nürburgring', only the participant is responsible for ensuring that the maximum permitted volume is not exceeded. It is permitted to reduce the volume of the fuel tank using volume displacers/displacement balls.

To determine the fuel volume, the respective fuel pump of the team box is used as a reference.

2.12 Lubrication System

The lubrication system has been modified for use on the race-track and is defined in the parts catalogue.

All lubricants and liquids (oils, grease, cooling fluid and brake liquid) prescribed in the user manual must be used as stated. The technical delegate may take samples of the lubricants and liquids at any time to have these analyzed.

2.13 Data Transmission

Except for the following, it is not permitted to transfer data between the vehicle and its environment:

- Voice Radio
- TV Cameras specified by the race organizer
- GPS Eye

- Transponder für Zeit- / Lärmmessung / Driver ID
- Onboard-Kamera mit Live-Übertragung

Es sind grundsätzlich keine Telemetrie Systeme zugelassen. Sollte der Veranstalter weitere Systeme vorschreiben, die eine Datenübertragung zur Folge haben, muss dies vom technischen Kommissar abgenommen werden.

2.14 Sonstiges

Der Impact Data Recorder (IDR) wird in der Porsche Endurance Trophy Nürburgring verpflichtend vorgeschrieben. Der QR-Code des IDR muss zu jeder Zeit leicht und frei zugänglich sein, sodass ein Scannen unproblematisch möglich ist. Der IDR muss gemäß Installationsguideline verbaut werden. Er darf die maximale Laufzeit von zwei Jahren zum Einsatzzeitpunkt nicht überschritten haben. Mit der Nennung zur Veranstaltung erklärt sich jeder Fahrer & Bewerber damit einverstanden, die vom IDR aufgezeichneten Daten dem DMSB, der FIA und der Serienorganisation zur Verfügung zu stellen (vgl. Teil 3; Anhang 3; Art.9).

Folgende Systeme dürfen bzw. müssen am Fahrzeug zusätzlich verbaut werden:

911 GT3 Cup (Typ 992)

Obligatorisch sind

- Transponder für Zeit- / Lärmmessung / Driver ID
- GPS-Auge
- Impact Data Recorder (IDR)
- Adapterkabel Transponder/Driver ID
T.-Nr. MT000478A
- Adapterkabel GPS-Auge
T.-Nr. MT000477A
- Anti Nose-up
Adapter ADR MM7
T.-Nr. 9F1.971.659
Sensor Querbesehleunigung MM7
T.-Nr. 9RB906473
Softwareumfang
Der Softwareumfang muss stets den Technischen Informationen im PMRSI und/oder dem geschützten Downloadbereich der PETN Website entsprechen (gültig ist seine/ihre aktuelle Fassung).

Optional sind

- Kit Beleuchtung Startnummer
T.-Nr. MT001499A
Einzelteile: Basispaket bel. Startnummer

- Transponder for measuring time/noise/Driver-ID
- Onboard camera with live transmission

As a rule, no telemetry systems are permitted.

If the race organizer should require additional systems that result in data transfer, this must be approved by the technical delegate.

2.14 Other

The Impact Data Recorder (IDR) is mandatory in the Porsche Endurance Trophy Nürburgring. The QR-code of the IDR must always be easily and freely accessible, so that scanning is possible without any issues. The IDR must be installed according to the installation guidelines. It must not have exceeded the maximum term of two years at the time of use. By entering the event, each driver and entrant agrees to provide the data recorded by the IDR to the DMSB as well as FIA and the series organizer (ref. Part 3; Appendix 3; Art.9).

The following systems must be fitted to the vehicle:

911 GT3 Cup (Type 992)

Obligatory are

- Transponder for time/noise measurement/Driver-ID
- GPS sensor
- Impact Data Recorder (IDR)
- Adapter cable transponder/Driver ID
Part no. MT000478A
- Adapter cable GPS sensor
Part no. MT00047A7
- Anti Nose-up
Adapter ADR MM7
Part no. 9F1.971.659
Sensor Lateral Acceleration
Part no. 9RB906473
Software Features
The software scope must always comply with the technical information in the PMRSI and/or protected download area of the PETN website (valid is its current version).

Optional are

- Kit lighting starting number
Part no. MT001499A

T.-Nr. MT001495A
Y-Kabel bel. Startnummer
T.-Nr. MT001940A
Hauptkabelstrang bel. Startnummer
T.-Nr. MT001943A

- Erweiterung Zusatzbeleuchtung (max. 2 Stück Leuchtmittel)
T.-Nr. MT000430A
(vgl. Teil 3; Anhang 3; Art.7)
- Kit Z Ladekabel
T.-Nr. MT000116A
- Z Sensor GPS-Antenne
T.-Nr. 9F2927748
(vgl. Teil 2, Art. 1.2; Teilekatalog Porsche 911 GT3 Cup (Typ 992))
- USB Stick Halter
T.-Nr. MT001179A

Optional ist eine Motoröl-Schnellbefüllung zulässig

- Z Schnellkupplung Ölverschluß Cup
T.-Nr.9F1115965

Die Verwendung der optionalen "Motoröl-Schnellbefüllung", wie im Katalog abgebildet, ist zulässig, sofern die Montage gemäß der offiziellen Montageanleitung der Porsche AG erfolgt. Das für die Montage der Ölschnellbefüllung notwendige Loch im Motordeckel kann vollständig mit durchsichtigem Klebeband abgedeckt sein.

Optional ist eine Klimaanlage zulässig

- 911 GT3 CUP (Typ 992) Klimaanlage
T.-Nr. MT002095A
Einzelteile: Sitz- & Helmkuhlung
T.-Nr. (vgl. Teilekatalog)
Luftverteilergehäuse 992 GT3 Cup Klima
T.-Nr. MT003800A
Elektrische Systeme
T.-Nr. (vgl. Teilekatalog)
Klimaleitungen Schweller
T.-Nr. (vgl. Teilekatalog)
Hinterwagen
T.-Nr. (vgl. Teilekatalog)
Vorderwagen
T.-Nr. (vgl. Teilekatalog)

Für den Einsatz in der Porsche Endurance Trophy Nürburgring ist der Verbau und die Nutzung der Klimaanlage nur mit einem Kondensator gestattet (vgl. Teil 3; Anhang 3, Art.10).

Single parts: Basic package illuminated start number
Part no. MT001495A
Y-Cable illuminated start number
Part no. MT001940A
Main cable harness illuminated start number
Part no. MT001943A

- Extension of additional lighting (max. 2 lamps)
Part no. MT000430A
(see Part 3; Appendix 3; Art.7)
- Kit Z Charging Cable
Part no. MT000116A
- Z Sensor GPS antenna
Part no. 9F2927748
(cf. Part 2, Art. 1.2; Parts Catalogue Porsche 911 GT3 Cup (Type 992))
- USB Stick Holder
Part No. MT001179A

Optional engine oil quick fill is permitted

- Z Quick coupling Oil cap 911 GT3 Cup
Part no.9F1115965

The use of the optional "engine oil quick fill", as shown in the catalogue, is permitted, provided that the installation is carried out in accordance with the official installation instructions of Porsche AG. The hole in the engine cover required for fitting the quick oil fill may be completely covered with transparent adhesive tape.

The usage of the air conditioning system is permitted

- 911 GT3 CUP (Type 992) Air-Condition
Part no. MT002095A
Single parts: Seat & Helmet Cooling
Part no. (cf. Parts Catalogue)
Air Distributor House 992 GT3 Cup Climate
Part no. MT003800A
Electrical System
Part no. (cf. Parts Catalogue)
A/C Lines Sill
Part no. (cf. Parts Catalogue)
Rearend
Part no. (cf. Parts Catalogue)
Frontend
Part no. (cf. Parts Catalogue)

For the installation and usage in the Porsche Endurance Trophy Nürburgring the air condition is only permitted with a single condenser (ref. Part 3; Appendix 3; Art.10).

Porsche 718 Cayman GT4 CS (Typ 982)

Obligatorisch sind

- GPS-Sensor
- Transponder für Zeit- / Lärmmessung / Driver ID
- GPS-Auge
- Impact Data Recorder (IDR)

Optional sind:

- Kit Zusatzbeleuchtung
T.-Nr. MTH631250
Einzelteile: Front Einheit
T.-Nr.MTH631255/A
Innenraum Einheit
T.-Nr.MTH631256/A
Z Lampenträger
T.-Nr.MTH631262/A
Lampe Innen (Lupine)
T.-Nr. MT003202A
Lampe Außen
T.-Nr. MTH631905
Lampe Innen (Meletronics)
T.-Nr. MTH631910C

(vgl. Teil 2, Art. 1.2; Manthey Racing Teilekatalog Porsche 718 Cayman GT4 Clubsport Spec Trophy)

(vgl. Teil 3; Anhang 3, Art.7)

Sollte der Veranstalter die Montage weiterer Systeme am Fahrzeug vorschreiben, müssen diese vom technischen Kommissar abgenommen werden.

Nur die im Ersatzteilkatalog beschriebenen Sensoren dürfen Verwendung finden. Ob die Felgen mit Sensoren ausgestattet sind oder nicht ist freigestellt. Druck regelnde Ventile sind, wie in Artikel 1.11 beschrieben, nicht zulässig.

Steuergeräte und Softwarestände

911 GT3 Cup (Typ 992)

Es muss zu jedem Zeitpunkt der Veranstaltung gewährleistet sein, dass in der ECU (Motorsteuergerät) die leise Abgasanlage (vgl. Teil 2, Art. 2.2.1) aktiviert ist. Es ist zwingend vorgeschrieben, dass das Anti-Nose-up-System im Verbund mit der Traktionskontrolle (vgl. Teil 2, Art. 2.14) zu jedem Zeitpunkt der Veranstaltung aktiviert ist.

Soft- und Hardware der Steuerelektronik können zu jedem Zeitpunkt durch den Serienausschreiber oder den technischen Kommissar überprüft werden und müssen stets dem im Benutzerhandbuch und/oder durch die Serienorganisation zur Verfügung gestellten, alternativ in den Technischen Informationen im PMRSI **oder dem geschützten Download-**

Porsche 718 Cayman GT4 CS (Type 982)

Obligatory are

- GPS Sensor
- Transponder for measuring time/noise/Driver-ID
- GPS Eye
- Impact Data Recorder (IDR)

Optional are:

- Additional lighting kit
Part no. MTH631250
Single parts: Front unit
Part no. MTH631255/A
Interior unit
Part no. MTH631256/A
Z lamp support
Part no. MTH631262/A
Lamp inside (Lupine)
Part no. MT003202A
Lamp outside
Part no. MTH631905
Lamp inside (Meletronics)
Part no. MTH631910C

(ref. Part 2, Art. 1.2; Manthey Racing Parts Catalogue Porsche 718 Cayman GT4 Clubsport Spec Trophy)

(ref Part 3; Appendix 3; Art.7)

If the race organizer should require additional systems that result in data transfer, this must be approved by the technical delegate.

Only the sensors described in the parts catalogue may be used. It is a matter of choice whether rims are equipped with pressure sensors or not. Pressure-regulating valves as described in Art. 1.11 are not permitted.

Control Devices and Software Versions

911 GT3 Cup (Type 992)

It must be always ensured during the event that the quiet exhaust system (cf. Part 2, Art. 2.2.1) is activated in the ECU (engine control unit). It is mandatory that the anti-nose-up system is activated in conjunction with the traction control (see Part 2, Art. 2.14) always during the event.

Software and hardware for the control electronics can be inspected by the series organizer or the technical delegate at any time and must always meet the specification defined in the current version of the user manual or by the series organizer provided, alternatively in the technical information in the PMRSI **or protected download area from the PETN website** of the respective approved vehicle type (valid is its current

bereich der PETN Website des jeweiligen zugelassen Fahrzeugtyps (gültig ist seine/ihre aktuelle Fassung) festgelegten Stand entsprechen. Sollte dies nicht der Fall sein wird dies automatisch den Sportkommissaren sowie dem Serienausschreiber gemeldet.

Es ist dem Serienausschreiber zu jedem Zeitpunkt erlaubt, die Softwarestände oder die Hardware der Steuergeräte zu aktualisieren oder diese zu ersetzen. Der Bewerber trägt die alleinige Verantwortung, dass die Softwarestände zu jedem Zeitpunkt der Veranstaltung ihrem jeweiligen neuesten Stand entsprechen.

Sprechfunkanlage & Kameras

Es darf eine Sprechfunkanlage inklusive Antenne am Fahrzeug verbaut werden. Zur Stromversorgung muss die im Benutzerhandbuch vorgesehene 12V Schnittstelle verwendet werden. Sofern dies vom Veranstalter genehmigt ist, dürfen Kameras verbaut werden. Zur Stromversorgung muss die im Benutzerhandbuch und/oder in den Technischen Informationen im PMRSI des jeweiligen zugelassen Fahrzeugtyps (gültig ist seine/ihre aktuelle Fassung) dafür vorgesehene 12V Schnittstelle oder eine autonome Versorgung mittels Batterie verwendet werden. Die Befestigung von Kameras außerhalb des Fahrgastraumes ist nicht zulässig.

Funkanlage sowie Kameras müssen festmontiert sein und die Halterungen müssen Beschleunigungen bis zu 25G standhalten. Es obliegt dem technischen Kommissar zu beurteilen, ob er die verwendeten Halterungen für ausreichend hält. Es ist erlaubt, das Fahrzeug mit einer Rückfahrkamera sowie dem dazugehörigen Monitor auszustatten, um die Funktion des Rückblickspiegels zu erweitern. Eine Radar- oder Infrarotfunktion ist nicht zulässig. Der serienmäßig verbaute Rückblickspiegel darf nicht entfernt werden.

Drucklufthebeanlage

In sämtlichen Fahrzeugen der ‚Porsche Endurance Trophy Nürburgring‘ ist eine Lufthebeanlage inklusive des Luftlansensystems obligatorisch definiert.

911 GT3 Cup (Typ 992)

Die Lufthebeanlage ist durch den Teilekatalog 911 GT3 Cup definiert (vgl. Teil 2, Art. 1.2; Teilekatalog Porsche 911 GT3 Cup (Typ 992)).

Porsche 718 Cayman GT4 CS (Typ 982)

Lufthebeanlage ZSB
T.-Nr. MTH583004A

version). If this is not the case, this is reported automatically to the stewards of the meeting and the series organizer.

The series organizer may, at any time, update or replace the software versions or the hardware for the control devices. The competitor must ensure at his own responsibility that the software complies with its newest version at any time of the event.

Voice Radio and Cameras

A voice radio system with antenna may be fitted to the vehicle. The 12V interface specified for this purpose in the user manual must be used for power supply. If approved by the series organizer, cameras may be fitted. The 12V interface or an autonomous battery may be used for power supply specified for this purpose in the user manual and/or in the technical information in the PMRSI of the respective approved vehicle type (valid is its current version). Attaching cameras outside the passenger cell is not permitted.

A Voice radio unit and cameras must be permanently attached and withstand acceleration of up to 25G. It is at the technical delegate's discretion to assess whether he believes the attachment used is sufficient. It is permitted to equip the vehicle with a rear-view camera as well as the associated monitor to extend the rear-view mirror function. A radar or infrared function is not permitted. The standard rear-view mirror must not be removed.

Air Jack System

In all cars of the 'Porsche Endurance Trophy Nürburgring' an air lifting system including the air lance system is defined as mandatory.

911 GT3 Cup (Type 992)

The airlift system is defined by the 911 GT3 Cup parts catalogue (cf. Part 2, Art. 1.2; Parts Catalogue Porsche 911 GT3 Cup (Type 992)).

Porsche 718 Cayman GT4 CS (Type 982)

Air lifting system
Part no. MTH583004A

(vgl. Teil 2, Art. 1.2; Manthey Racing Teilekatalog Cayman GT4 CS Spec Trophy, bzw. Manthey Racing Teilekatalog Porsche 718 Cayman GT4 Clubsport Spec Trophy)

Die Positionen aller systemrelevanten Anbauteile, wie z. B. das fahrzeugseitig montierte Luftlanzenventil dürfen nicht verändert werden.

Überdies besteht die Vorschrift, dass nach Entfernen der Luftlanze vom Luftlanzenventil der Druck im Hebesystem erhalten bleibt. Erst durch Betätigung des fahrzeugseitig montierten Ventils entströmt die Luft aus der Anlage und die Heber fahren ein.

Um bei ausgefahrenen Hebern ein unbeabsichtigtes Absenken des Fahrzeuges zu verhindern, müssen während Reparaturarbeiten Sicherheitsstützen (Safeties) über die Stempel gesteckt werden.

(ref. Part 2, art. 1.2; Manthey Racing parts catalogue Cayman GT4 CS Spec Trophy and Manthey Racing parts catalogue Porsche 718 Cayman GT4 Clubsport Spec Trophy respectively)

The positions of all the components that are relevant for the system, such as the air lance connector mounted on the vehicle, may not be changed.

In addition, regulations stipulate that, after the air lance is removed from the air lance connector, the pressure must remain in the lifting system. Only the operation of the valve mounted on the vehicle must lead to air being released and the jacks being pulled in.

To prevent unintended lowering of the vehicle during repairs with the jacks extended safety supports (safeties) must be inserted over the jacks.

Teil 3 Anlagen/Zeichnungen Section 3 Attachments/Drawings

Anhang 1: Werbung am Fahreroverall laut Serienausschreibung Appendix 1: Advertising on Driver's Overalls according to Series Regulations

Die folgenden Flächen sind reserviert für den Serienausschreiber und stehen dem Teilnehmer nicht zur Verfügung (Teil 2, Art.1.10). Des Weiteren wird auf die Ausschreibung der Veranstalter verwiesen.

The following areas are reserved for the Series Organizer and are not available for the participant (Part 2, Art. 1.10) In addition, please refer to the race organizer's regulations.

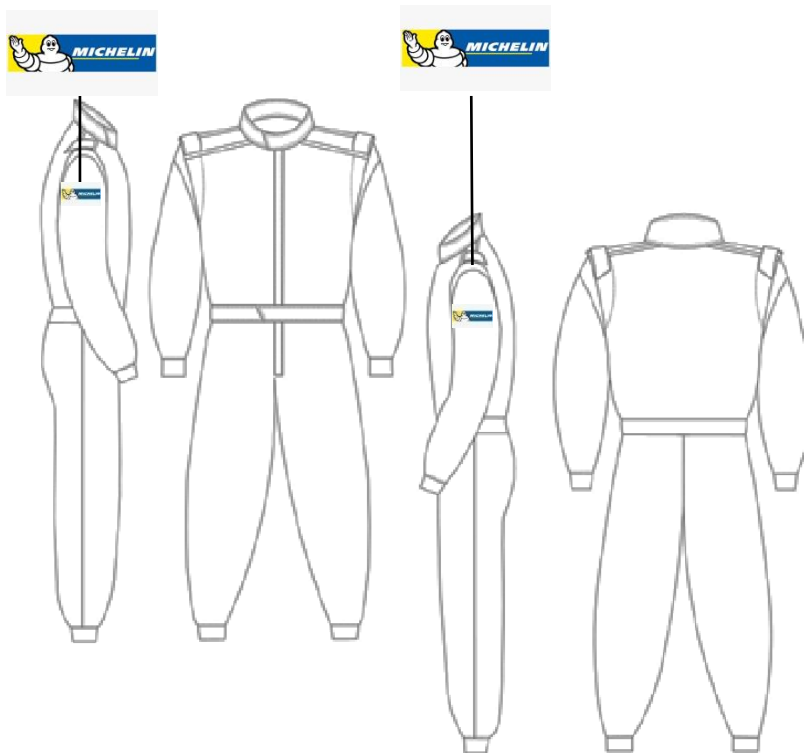

Nr.	Fläche	Belegung	Anzahl
1	Linker und rechter Arm, Schulterbereich	Michelin Logo	2
No.	Area	Configuration	Quantity
1	Left and right arm, shoulder area	Michelin Logo	2

Alternativ ist ebenso die Werbung wie folgt gültig:

Nr.	Fläche	Belegung	Anzahl
1	Rechter Brustbereich	Michelin Mann	1
2	Linker und rechter Arm, Schulterbereich	Michelin Logo	2
No.	Area	Configuration	Quantity
1	Right breast area	Michelin Man	1
2	Left and right arm, shoulder area	Michelin Logo	2

Anhang 2: Werbung und Kennzeichnung am Fahrzeug laut Serienausschreibung Appendix 2: Advertising and Labelling on the Vehicle according to Series Regulations

Folgende Flächen sind reserviert für den Serienausschreiber und stehen dem Teilnehmer nicht zur Verfügung (Teil 2, Art. 1.10). Des Weiteren wird auf die Ausschreibung der Veranstalter verwiesen.

Bei Fahrzeugen der Cup 2- und Cup 3-Klasse, die in der PRO/AM-Fahrerwertung genannt sind, werden PRO/AM-Kennzeichnungen neben den Startnummernfeldern auf den Türen und der Haube sowie auf dem Stoßfänger hinten angebracht.

Bei Fahrzeugen der Cup 2- und Cup 3-Klasse, die in der AM-Fahrerwertung genannt sind, müssen AM-Kennzeichnungen angebracht werden. Gaststarter sind von den PRO- & AM-Kennzeichnungen befreit.

The following areas are reserved for the Series Organizer and are not available for the competitor (Section 2, Art. 1.10).

In addition, please refer to the race organizer's regulations.

For vehicles in the Cup 2 and Cup 3 classes that are listed in the PRO/AM driver standings, PRO/AM markings must be placed next to the start number fields on the doors and bonnet, as well as on the rear bumper.

For vehicles in the Cup 2 and Cup 3 classes that are listed in the AM driver standings, AM markings must be applied.

Guest starters are exempt from the PRO & AM markings.

Porsche Endurance Trophy Nürburgring Cup 2



Porsche Endurance Trophy Nürburgring Cup 3



Nr.	Fläche	Belegung	Anzahl
1	Stoßfänger vorne unten re./li.	Michelin Logo (Cup 2 – 20cm, Cup 3 – 30cm)	2
2	Stoßfänger hinten unten re./li.	Michelin Logo (30cm)	2
3	Seitenschweller re./li.	Michelin Man (running)	2
4	Seitenschweller re./li.	Industrieleiste	tba
5	Stoßfänger hinten	PRO (grün), PRO/AM (orange) bzw. AM (blau)	1
6	Haube re. Der Startnummer	PRO (grün), PRO/AM (orange) bzw. AM (blau)	1
7	Hintere Seitenscheibe re./li.	#PETNBR	2
No.	Area	Configuration	Quantity
1	Bumper front below right/left	Michelin Logo (Cup 2 – 20cm, Cup 3 – 30cm)	2
2	Bumper rear below right/left	Michelin Logo (30cm)	2
3	Side sills right/left	Michelin Man (running)	2
4	Side sills right/left	Manufacturer strip	tba
5	Bumper rear	PRO (green), PRO/AM (orange) or AM (blue)	1
6	Bonnet right of starting number	PRO (green), PRO/AM (orange) or AM (blue)	1
7	Rear side window, right/left	#PETNBR	2

Pflichtsponsoren/Kennzeichnung der Fahrzeuge in der Fahrzeugkategorie B
Compulsory sponsors/markings of vehicles in category B

Zuzüglich zu den Pflichtsponsoren des Veranstalters und der Pflichtsponsoren in der Fahrzeugkategorie A sind Fahrzeuge in der Fahrzeugkategorie B mit folgenden Aufklebern verpflichtend zu versehen.

In addition to the compulsory sponsors of the organizer and the compulsory sponsors of vehicle category A, vehicles of category B must carry the following stickers in the locations shown below.

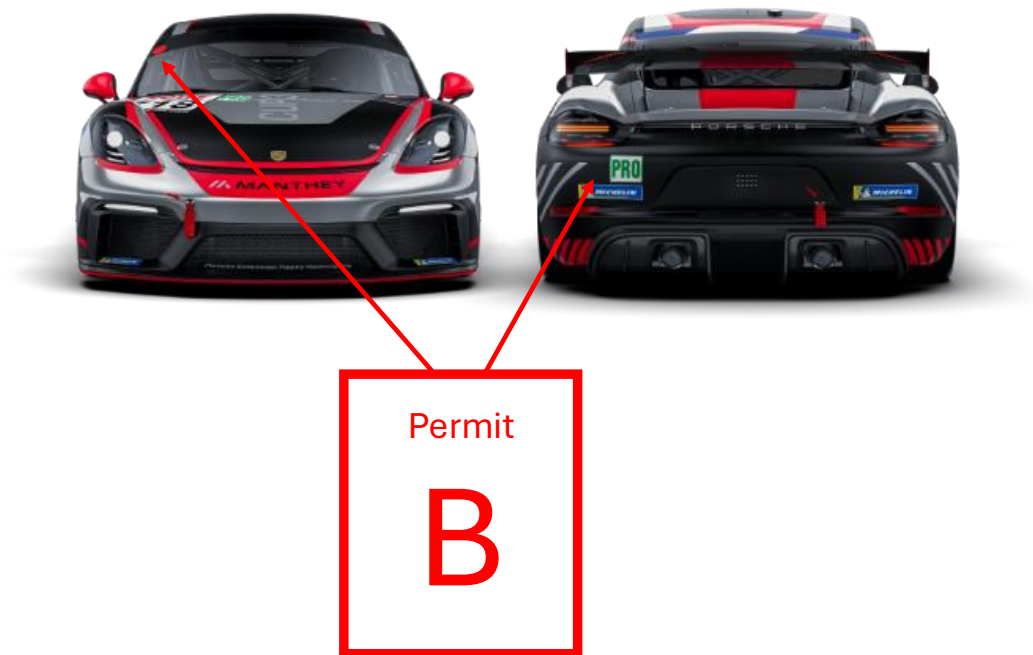

Anhang 3: Technik
Appendix 3: Technical

Art.: 1, Teil 2; Art.: 1.6
Art.: 1, Section 2; Article: 1.6

Porsche 911 GT3 Cup (Typ 992) Ballasthalterung
Porsche 911 GT3 Cup (Type 992) ballast fixation

8.19 Zusatzgewichte

911 GT3 Cup			
Pos.	Materialezeichnung	M	St
1	GRUNDEPLATTE ZUSATZGEWICHT	X	1
2	GEWINDEBOLZEN M12X1.5	X	5
3	SECHSECKANTMUTTER M12X1.5	X	5
4	WKT-MJM 12X1.5	X	5
5	BRD-SHR M10X25-TC 10.9 (2603)*		4
6	ZUSATZGEWICHT GROSS 6.8KG/200MM	X	1
7	ZUSATZGEWICHT MITTEL 3.4KG/100MM	X	1
8	ZUSATZGEWICHT KLEIN 2KG/60MM	X	1
9	ABDECKUNG ZUSATZGEWICHT	X	1
10	RAEDELNUTTER M12X1.5	X	1

Erstellungsdatum: 03.02.2021 Modell 2021 (Typ 992) 146

Porsche 718 Cayman GT4 CS (Typ 982) Ballasthalterung
Porsche 718 Cayman GT4 CS (Type 982) ballast fixation

10.4 Zusatzgewicht
Optional weight

		Trophy-Spec	GT4-Spec	Porsche 718 Cayman GT4 Clubsport (Typ 982)			
		X	X	Pos.	Bezeichnung / Description	M	A
10.4 Zusatzgewicht	4, 6				Z GEWICHTSPLATTE POS. 1-3,7,8 AS WEIGHT PLATE POS. 1-3,7,8		1
	1				GEWICHTSPLATTE STAHL WEIGHT PLATE STEEL		1
	1				GEWICHTSPLATTE ALU max. 8Kg Aufladung WEIGHT PLATE ALU max. load 8Kg		1
	2				ABDECKUNG GEWICHTSPLATTE COVER WEIGHT PLATE		1
	3				RAEDELNUTTER ABDECKUNG KNURLED NUT COVERING		1
	4				ZUSATZGEWICHT 1KG OPTIONAL WEIGHT 1KG		1
	5				ZUSATZGEWICHT 3KG OPTIONAL WEIGHT 3KG		1
	6				ZUSATZGEWICHT 5KG OPTIONAL WEIGHT 5KG		1
	7				MUTTER M12X1.5 NUT M12X1.5		5
	8				GEWINDEBOLZEN STUD		5
9				BUNDMUTTER M12X1.5 COLLAR NUT M12X1.5		5	

Erstellungsdatum: 23.01.2019 Version 3.0 Modell 2019 (Typ 982) 139

Art.: 2, Teil 2; Art.: 2.8b

Art.: 2, Section 2; Article: 2.8.b

Porsche 911 GT3 Cup (Typ 992) Sitz, Sitzkonsole
Porsche 911 GT3 Cup (Type 992) seat, seat console

Nr.	Teilenummer	Bezeichnung	Homologation No
1	9F1881573	Sitzkonsole Sabelt; Model RFST0037, FIA-Standard 8862-2009	AS.088.20
2	9F1882650	Sitz Sabelt; Modell GT-Pro Cup, FIA-Standard 8862-2009	AS.088.20
No.	Part No.	Description	Homologation No.
1	9F1881573	Seat console Sabelt; Model RFST0037, FIA-Standard 8862-2009	AS.088.20
2	9F1882650	Seat Sabelt; Modell GT-Pro Cup, FIA-Standard 8862-2009	AS.088.20

Porsche 911 GT3 Cup (Typ 992) Z Sechspunktgurt
Porsche 911 GT3 Cup (Type 992) assy six point safety belt

Nr.	Teilenummer	Bezeichnung	Homologation No
1	9F0857695C	Gurt SCHROTH FIA-Standard 8853-2016	SH.014.17-T-6
No.	Part No.	Description	Homologation No.
1	9F0857695C	Belt SCHROTH FIA-Standard 8853-2016	SH.014.17-T-6

Porsche 911 GT3 Cup (Typ 992) Sicherheitsnetz
Porsche 911 GT3 Cup (Type 992) safety net

Nr.	Teilenummer	Bezeichnung	Homologation No
1	9F0857702	Sicherheitsnetz SAFECRAFT; Modell 8111-K, FIA-Standard 8863-213	RN.003.15
2	9F1857704	Sicherheitsnetz SAFECRAFT; Modell 8111-K, FIA-Standard 8863-213	RN.005.16
No.	Part No.	Description	Homologation No.
1	9F0857702	Safety net SAFECRAFT; Model 8111-K, FIA-Standard 8863-213	RN.003.15
2	9F1857704	Safety net SAFECRAFT; Model 8111-K, FIA-Standard 8863-213	RN.005.16

Porsche 718 Cayman GT4 CS (Typ 982) Sitz, Sitzkonsole
Porsche Cayman GT4 CS (Type 982) seat, seat console

Nr.	Teilenummer	Bezeichnung	Homologation No
1	9915214298A	Sitzkonsole RECARO; Model 7308864, FIA-Standard 8862-2009	AS.027.12
2	9F2881303A/B	Sitz RECARO; Model P1300 GT, FIA-Standard 8862-2009	AS.082.19
No.	Part No.	Description	Homologation No.
1	9915214298A	Seat console RECARO; Model 7308864, FIA-Standard 8862-2009	AS.027.12
2	9F2881303A/B	Seat RECARO; Model P1300 GT, FIA-Standard 8862-2009	AS.082.19

Porsche Cayman GT4 CS (Typ 982) Z Sechspunktgurt
Porsche Cayman GT4 CS (Type 982) assy six point safety belt

Nr.	Teilenummer	Bezeichnung	Homologation No
1	9GT857705A	Gurt SCHROTH FIA-Standard 8853-2016	SH.014.17-T-6
No.	Part No.	Description	Homologation No.
1	9GT857705A	Belt SCHROTH FIA-Standard 8853-2016	SH.014.17-T-6

Porsche Cayman GT4 CS (Typ 982) Sicherheitsnetz
Porsche Cayman GT4 CS (Type 982) safety net

Nr.	Teilenummer	Bezeichnung	Homologation No
1	99172255217A	Sicherheitsnetz SAFECRAFT; Modell 8111-K, FIA-Standard 8863-213	RN.003.15
2	9917225237A	Sicherheitsnetz SAFECRAFT; Modell 8111-K, FIA-Standard 8863-213	RN.005.16
No.	Part No.	Description	Homologation No.

1	9917225217A	Safety net SAFECRAFT; Model 8111-K, FIA-Standard 8863-213	RN.003.15
2	9917225237A	Safety net SAFECRAFT; Model 8111-K, FIA-Standard 8863-213	RN.005.16

Art.: 3, Teil 2; Art.: 2.2
Art.: 3, Section 2; Art.: 2.2

Porsche 718 Cayman GT4 Clubsport (Typ 982 ,B') Restriktorscheibe leistungsreduziert
Porsche 718 Cayman GT4 Clubsport (Type 982 ,B') Restrictor plate performance-reduced

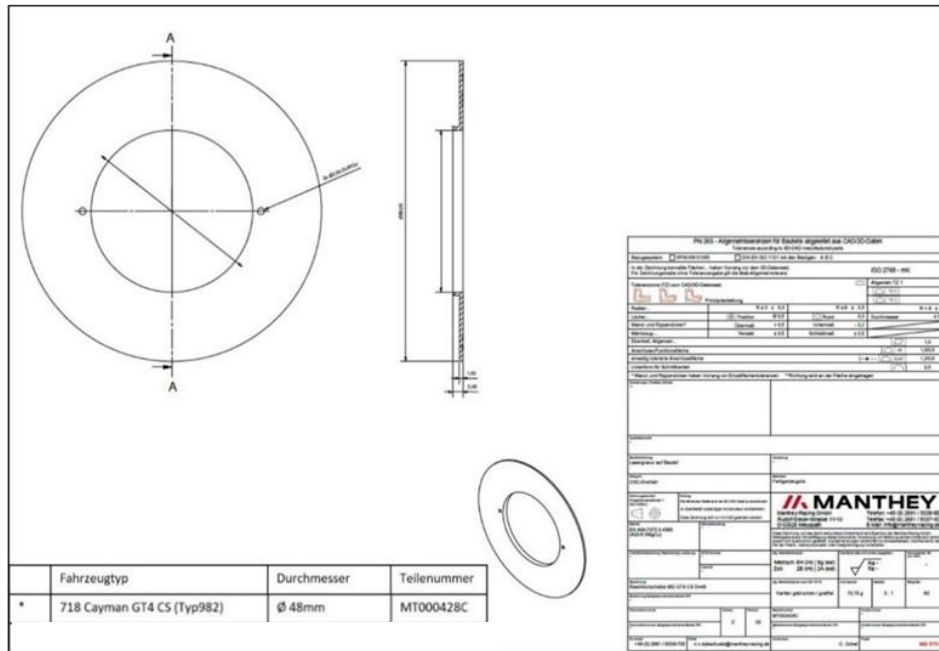

Art.: 4, Teil 2; Art.: 2.6.1
Art.: 4, Section 2; Art.: 2.6.1

Porsche 911 GT3 Cup (Typ 992) Distanzplatte Stützlager HA li./re.
Porsche 911 GT3 Cup (Type 992) Z Support bearing Rear Axle left/right

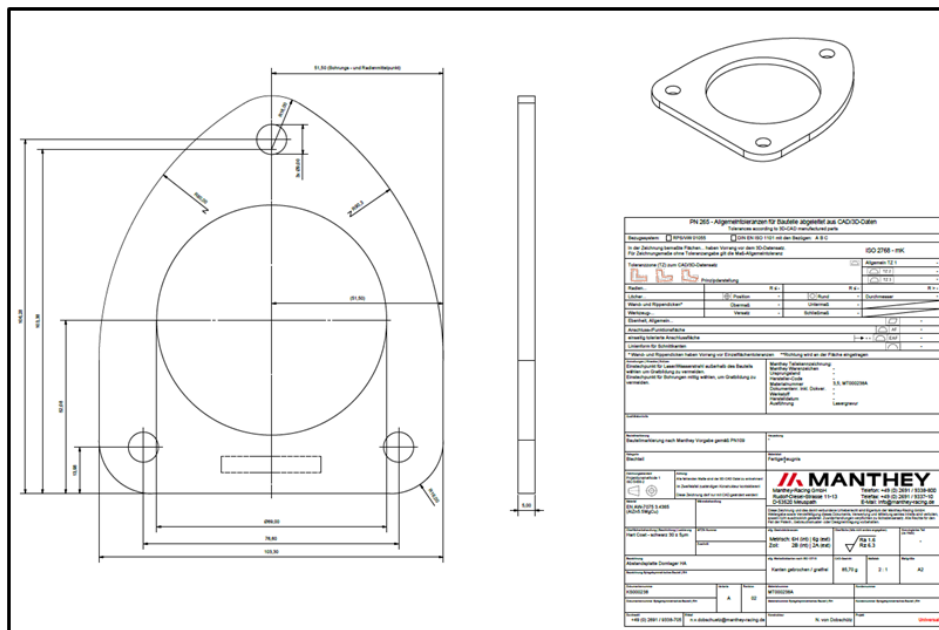

Art.: 5, Teil 2; Art.: 2.8 a
Art.: 5, Section 2; Art.: 2.8 a

Porsche 911 GT3 Cup (Typ 992) Hintere Seitenscheiben
Porsche 911 GT3 Cup (Type 992) Rear side windows



Art.: 6, Teil 2; Art.: 2.8 b
Art.: 6, Section 2; Art.: 2.8 b

Porsche 911 GT3 Cup (Typ 992) Fahrgastraum
Porsche 911 GT3 Cup (Type 992) Cockpit

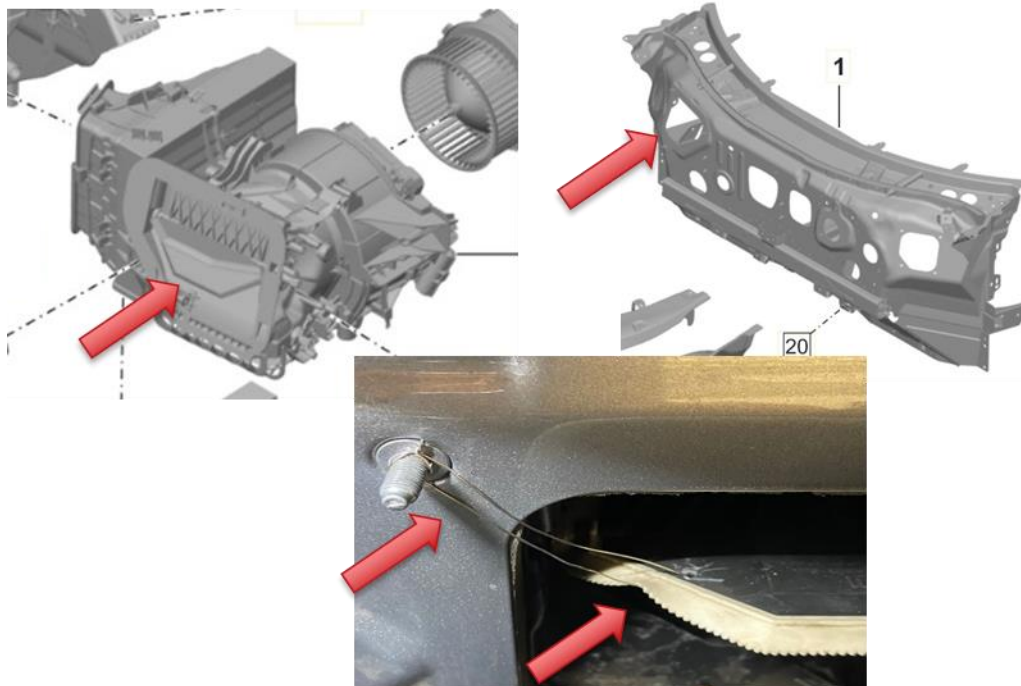

Art.: 7, Teil 2; Art.: 2.14
Art.: 7, Section 2; Art.: 2.14

Porsche 911 GT3 Cup (Typ 992) Zusatzbeleuchtung
Porsche 911 GT3 Cup (Type 992) additional lighting

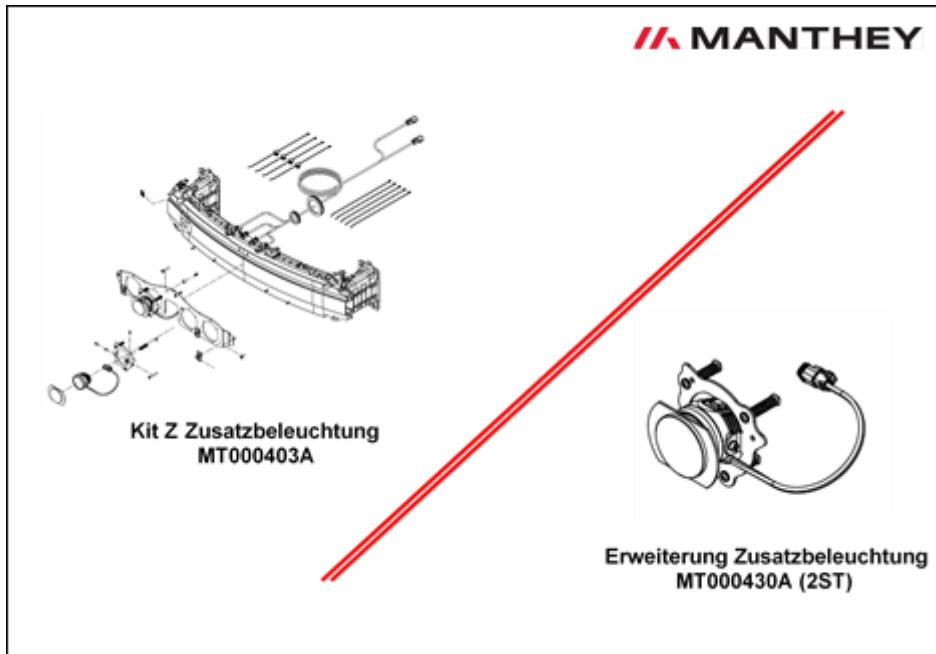

Cayman GT4 CS (Typ 982) Zusatzbeleuchtung
Cayman GT4 CS (Type 982) additional lighting

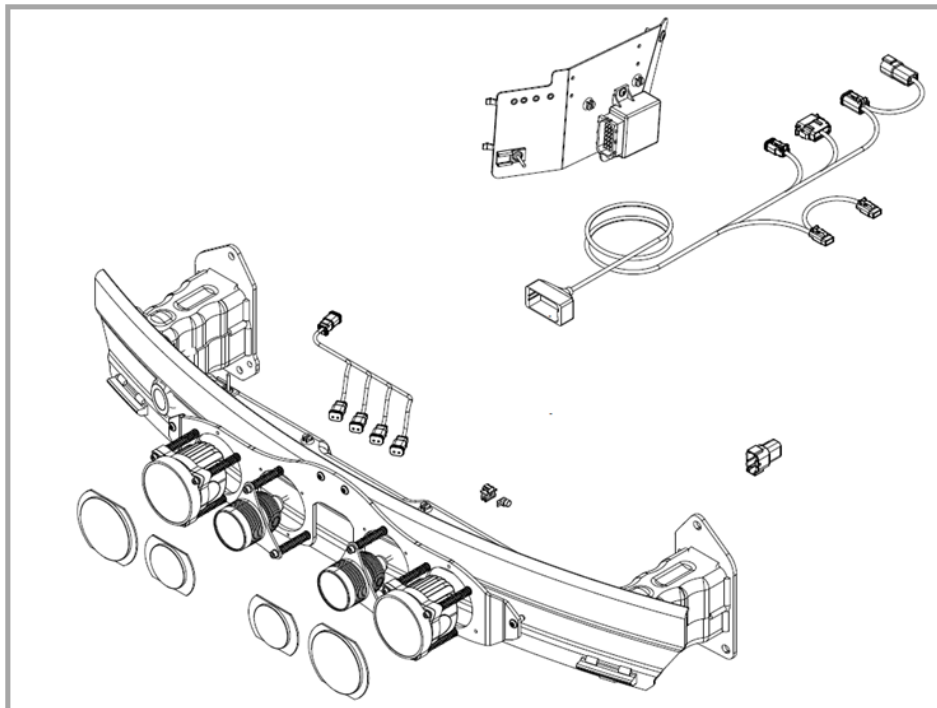

Die Zusatzbeleuchtung ist analog dem Teilekatalog zu verbauen.
The additional lighting is to be installed as described in the parts catalogue.

Art.: 8, Teil 2; Art.: 2.9

Art.: 8, Section 2; Art.: 2.9

Porsche 911 GT3 Cup (Typ 992) Radhausentlüftung

Porsche 911 GT3 Cup (Type 992) Wheel house venting



Art.: 9, Teil 2 ; Art.: 2.14

Art.: 9, Section 2 ; Art.: 2.14

Porsche 911 GT3 Cup (Typ 992) Positionierung Impact Data Recorder (IDR)

Porsche 911 GT3 Cup (Type 992) Positioning Impact Data Recorder (IDR)

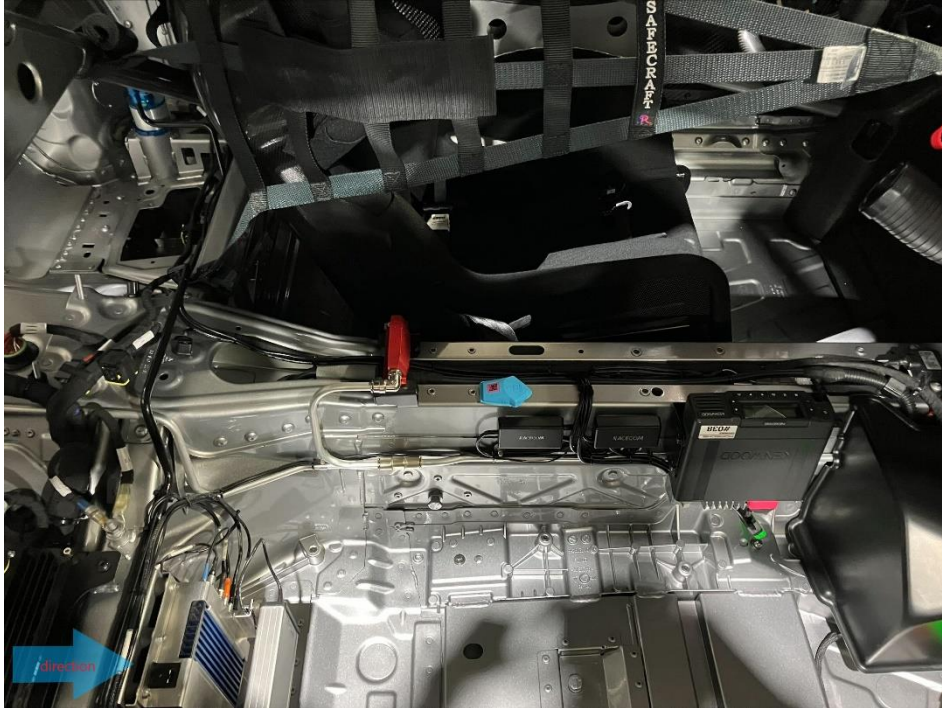

Porsche 718 Cayman GT4 CS (Typ 982) Positionierung Impact Data Recorder (IDR)

Porsche 718 Cayman GT4 CS (Type 982) Positioning Impact Data Recorder (IDR)



Art.: 10, Teil 2 ; Art.: 2.14

Art.: 10, Section 2 ; Art.: 2.14

Porsche 911 GT3 Cup (Typ 992) Klimaanlage

Porsche 911 GT3 Cup (Type 992) Air Condition

MANTHEY

1 – SITZ- & HELMKUEHLUNG
SEAT & HELMET COOLING

Pos.	Bezeichnung / Description
1	PVC FLEXROHR 32MM SCHWARZ PVC FLEXIBLE PIPE 32MM BLACK
2	BELUEFTUNGSSCHLAUCH HELM HELMET VENT HOSE
3	Y-STUECK 32MM Y-PIECE 32MM
4	ZAUELHAHN AS BALL VALVE
5	ANSICHLISSTUECK LUFTVERTEILER- GEHAUSE AIR DISTRIBUTOR HOUSING CONN- ECTOR
6	ENDKAPPE FLEXROHR END CAP FLEXIBLE PIPE
7	SITZSCHLAUSSITZKUEHLUNG SEAT COOLING CONNECTION
8	ZELLEKUTSCHUM-STREIFEN RTH-2 VERY SOFT EPDM RUBBER STRIP RTH-2 VERY SOFT
9	BLECHWALTERSCHLAUCH HELMKUEH- LUNG BRACKET HELMET COOLING HOSE
10	KABELBINDER 45 PAG 6-SW CABLE BINDER 45 PAG 6-SW
11	KABELBINDER-HALTER 45 PAG 6-SW CABLE TIE CLIP 45 PAG 6-SW
12	SCHWAMPFISCHLAUCH (3x1,19 (4MM) HEAT SHRINK TUBING (3x 1,19 (4MM)

Erstellungsdatum: 10.01.2025 Version: 4 911 GT3 Cup [992] Air-Condition MT002095A M – Motorsport S – Series / Standard Home

MANTHEY

1 – SITZ- & HELMKUEHLUNG
SEAT & HELMET COOLING

Pos.	Bezeichnung / Description
13	THERA-BAND TUBING 30,50M ROT/ MITTEL THERA-BAND TUBING 30,5M RED/ MEDIUM
14	KABELBINDER TY5232M00R CABLE TIE TY5232M00R
15	SCHRAUBE ISO 4762 M6X16-8.8 SCREW ISO 4762 M6X16-8.8
16	SCHRAUBE ISO 4762 M6X30-8.8 SCREW ISO 4762 M6X30-8.8
17	SCHRAUBE ISO 4762 M6X25-8.8 SCREW ISO 4762 M6X25-8.8
18	SCHRAUBE ISO 7380 M6X16-10.9 SCREW ISO 7380 M6X16-10.9
19	BLINDNUTMUTTER M6 BLIND RIVET NUT M6
20	UNTERLEGSCHIBE 6MM WASHER 6MM
21	MANLOCK AIR HOSE SIDE KIT MANLOCK AIR HOSE SIDE KIT

Erstellungsdatum: 10.01.2025 Version: 4 911 GT3 Cup [992] Air-Condition MT002095A M – Motorsport S – Series / Standard Home

MANTHEY

911 GT3 Cup [992] Air-Condition MT002095A

2 – LUFTVERTEILERGEHAUSE
AIR DISTRIBUTOR HOUSING

Pos.	Bezeichnung / Description
1	Z LUFTVERTEILERGEHAUSE 992 GT3 CUP KLIMA AS AIR DISTRIBUTOR HOUSING 992 GT3 CUP AIR CONDITION
2	WASSERABLAUFSCHAUCH WATER DRAIN PIPE
3	TÜRLE STEHRAND GRILLE/FRONT WALL
4	Z EXPANSIONSVENTIL (inkl. PG5-S) AS EXPANSION VALVE (INCL. PG5 S)
5	EXPANSION VERDÄMPFER GASKET EVAPORATOR
6	ARRETIERUNG STELLMOTOR LOCKING ACTUATOR

Erstellungsdatum: 10.01.2025 Version 4 911 GT3 Cup [992] Air-Condition MT002095A M – Motorsport S – Series / Standard Home

MANTHEY

911 GT3 Cup [992] Air-Condition MT002095A

3 – ELEKTRISCHE SYSTEME
ELECTRICAL SYSTEM

Pos.	Bezeichnung / Description
1	KABELBAUM CUP KLIMA DRUCK-SENSOR WIRING HARNESS CUP AIR CONDITION PRESSURE SENSOR
2	KABELBAUM CUP KLIMA KABINE WIRING HARNESS CUP AIR CONDITION CABIN
3	KABELBAUM CUP KLIMA MOTOR WIRING HARNESS CUP AIR CONDITION ENGINE
4	STEUERKABEL KLIMANLAGE ECU AIR CONDITIONING

Erstellungsdatum: 10.01.2025 Version 4 911 GT3 Cup [992] Air-Condition MT002095A M – Motorsport S – Series / Standard Home

MANTHEY

911 GT3 Cup [992] Air-Condition MT002095A

4 — KLIMALEITUNGEN SCHWELLER
A/C LINES SILL

Pos.	Bezeichnung / Description
1	KABELMITTELLEITUNG REFRIGERANT LINE
2	KABELMITTELLEITUNG (INKL. POS.6) REFRIGERANT LINE (INCL. POS.6)
3	HALTER BRACKET
4	BLINDETSCHRAUBE BLIND SCREW
5	INNENSECHRUND-LEISTENSCHRAUBE SCREW
6	O-RING 13,7x2,5 O-RING 13,7x2,5

Erstellungsdatum: 10.01.2025 Version: 4 911 GT3 Cup [992] Air-Condition MT002095A M - Motorsport S - Series / Standard Home

MANTHEY

911 GT3 Cup [992] Air-Condition MT002095A

5 — HINTERWAGEN
REAREND

Pos.	Bezeichnung / Description
1	KABELMITTELLEITUNG (INKL. POS.17) REFRIGERANT LINE (INCL. POS.17)
2	KLIMALEITUNGSMOTORRAUM (INKL. POS.18) REFRIGERANT LINE ENGINE COMPARTMENT (INCL. POS.18)
3	DRUCKLEITUNG (INKL. POS.17) REFRIGERANT LINE (INCL. POS.17)
4	SÄULELEITUNG (INKL. POS.19) REFRIGERANT LINE (INCL. POS.19)
5	KOMPRESSOR COMPRESSOR
6	HALTER BRACKET
7	ZACKENRING - D=12 L=30 TOOTH RING - D=12 L=30
8	ROHRSCHELLE ø 12MM PIPE CLAMP ø 12MM
9	ZHALTER KABELMITTELLEITUNG AS BRACKET REFRIGERANT LINE
10	ROHRSCHELLE ø 15MM PIPE CLAMP ø 15MM
11	ROHRSCHELLE ø 18MM PIPE CLAMP ø 18MM
12	ZHALTER KLIMALEITUNGEN MOTOR- RAUM AS BRACKET REFRIGERANT LINES EN- GINE COMPARTMENT

Erstellungsdatum: 10.01.2025 Version: 4 911 GT3 Cup [992] Air-Condition MT002095A M - Motorsport S - Series / Standard Home

MANTHEY

5 — HINTERWAGEN
 REAR END

Pos.	Bezeichnung / Description
13	ABGENESCHERUNDSCHRAUBE HEXAGON-HEAD-BOLT
14	INNENSECHSRUND-LINSENSCHRAUBE SCREW
15	LINSENSCHRAUBE M6X16-8.8 LENS-HEAD SCREW M6x16 8.8
16	FLACHKOPFSCHRAUBE M6X12 FLAT-HEAD SCREW M6X12
17	O-RING 13,5X2,5MM O-RING 13.5X2.5MM
18	O-RING 13,7X2,5 O-RING 13.7X2.5
19	O-RING O-RING

Erstfertigungsdatum: 10.01.2025 Version: 4 911 GT3 Cup [992] Air-Condition MT002095A M - Motorsport S - Series / Standard [Home](#)

MANTHEY

6 — VORDERWAGEN
 FRONT END

Pos.	Bezeichnung / Description
1	KABELTRENNTLEISTUNG** REFRIGERANT LINE **
2	KOMPLETTLEISTUNG KLIMAHILF (INKL. POS. 26, 27, 31, 33, 34) REFRIGERANT LINE HP (INKL. POS. 26, 27, 31, 33, 34)
3	KLIMALEITUNG HD KONDENSATOR (INKL. POS. 18, 27, 29)* REFRIGERANT LINE HP CONDENSER (INKL. POS. 18, 27, 29)*
4	KLIMALEITUNG ND KONDENSATOR (INKL. POS. 19, 27) REFRIGERANT LINE LP CONDENSER (INKL. POS. 19, 27)
5	KLIMALEITUNG ND KONDENSATOR (INKL. POS. 27)** REFRIGERANT LINE LP CONDENSER (INKL. POS. 27)**
6	KLIMALEITUNG ND RADHAUSE (INKL. POS. 19, 27) REFRIGERANT LINE LP WHEEL HOUSING (INKL. POS. 19, 27)
7	KOMPLETTLEISTUNG KLIMAHILF (INKL. POS. 26, 30, 32, 33) REFRIGERANT LINE LP (INKL. 26, 30, 32, 33)
8	KLIMAKONDENSATOR AIR CONDITIONING CONDENSER
9	TROCKNER DRYER

* Für Verweissung von 1 Kondensator (rechts)
 For usage of 1 condenser (RHG)
 ** Für Verweissung von 2 Kondensatoren (rechts & links)
 For usage of 2 condenser (RHG & LHS)

Erstfertigungsdatum: 10.01.2025 Version: 4 911 GT3 Cup [992] Air-Condition MT002095A M - Motorsport S - Series / Standard [Home](#)

MANTHEY

6 – VORDERWAGEN
FRONTEND

911 GT3 Cup [992] Air-Condition MT002095A

Pos.	Bezeichnung / Description
10	SCHLAUCHSHELLE HOSE CLAMP
11	HALTER TROCKNER 992 CUP BRACKET DRYER 992 CUP
12	ABSTANDPLATE TROCKNERHALTER DRYER HOLDER SPACER PLATE
13	HALTER KÄELMITTELLEITUNG BRACKET REFRIGERANT LINE
14	HALTER KÄELMITTELLEITUNG BRACKET REFRIGERANT LINE
15	BLINDSCHRAUBE BLIND SCREW
16	HALTER KÄELMITTELROHR BRACKET REFRIGERANT LINE
17	HALTER KLIMA RADHAUS BRACKET AIR CONDITION WHEEL HOU- SING
18	ZACKENRING - Ø=81-L=30 TOOTH RING - Ø=81-L=30
19	ZACKENRING - Ø=121-L=30 TOOTH RING - Ø=121-L=30
20	DRUCKSENSOR PSD 250R 0-20V PRESSURE SENSOR PSD 250R 0-20V
21	BLECHSCHRAUBE S14 8X16-C SELF-TAPPING SCREW S14 8X16-C
22	INNENSECHRUND LINIENSCHRAUBE SCREW

* Für Verwendung von 1 Kondensator (rechts)
 For usage of 1 condenser (RH)
 ** Für Verwendung von 2 Kondensatoren (rechts & links)
 For usage of 2 condensers (RH & LH)

Erstellungsdatum: 10.01.2025 Version 4 911 GT3 Cup [992] Air-Condition MT002095A M - Motorsport S - Series / Standard 11

MANTHEY

6 – VORDERWAGEN
FRONTEND

911 GT3 Cup [992] Air-Condition MT002095A

Pos.	Bezeichnung / Description
23	INNENSECHRUND-SCHRAUBE SCREW
24	BLECHMUTTER CLAMP NUT
25	SECHSKANTMUTTER M6 HEXAGON-NUT M6
26	O-RING 7,50X2,10N O-RING 7,50X2,10N
27	O-RING 13,5X2,5MM O-RING 13,5X2,5MM
28	O-RING 13,7X2,5MM O-RING 13,7X2,5MM
29	O-RING 10,5X2,5MM O-RING 10,5X2,5MM
30	VERSCHLUSSKAPPE ANSCHLUSSE HD CAP SERVICE PORT LP
31	SERVICEANSCHLUSSE HD KLIMA SERVICE PORT HP CLIMATE
32	SERVICEANSCHLUSSE MD KLIMA SERVICE PORT LP CLIMATE
33	VENTIL SERVICEANSCHLUSSE KLIMA VALVE SERVICE CONNECTION CLIMATE
34	VERSCHLUSSKAPPE ANSCHLUSSE HD CAP SERVICE PORT HP
35	AUFKLEBER TASTENFELD STICKER SWITCH PANEL

* Für Verwendung von 1 Kondensator (rechts)
 For usage of 1 condenser (RH)
 ** Für Verwendung von 2 Kondensatoren (rechts & links)
 For usage of 2 condensers (RH & LH)

Erstellungsdatum: 10.01.2025 Version 4 911 GT3 Cup [992] Air-Condition MT002095A M - Motorsport S - Series / Standard 12

Die Klimaanlage ist analog dem Teilekatalog zu verbauen.
 The air condition is to be installed as described in the parts catalogue.

Art.: 11, Teil 2; Art.: 1.5.2

Art.: 11, Section 2; Art.: 1.5.2

Porsche 911 GT3 Cup (Typ 992) Fahrhöhen-Messpunkte
Porsche 911 GT3 Cup (Type 992) Ride height measuring points

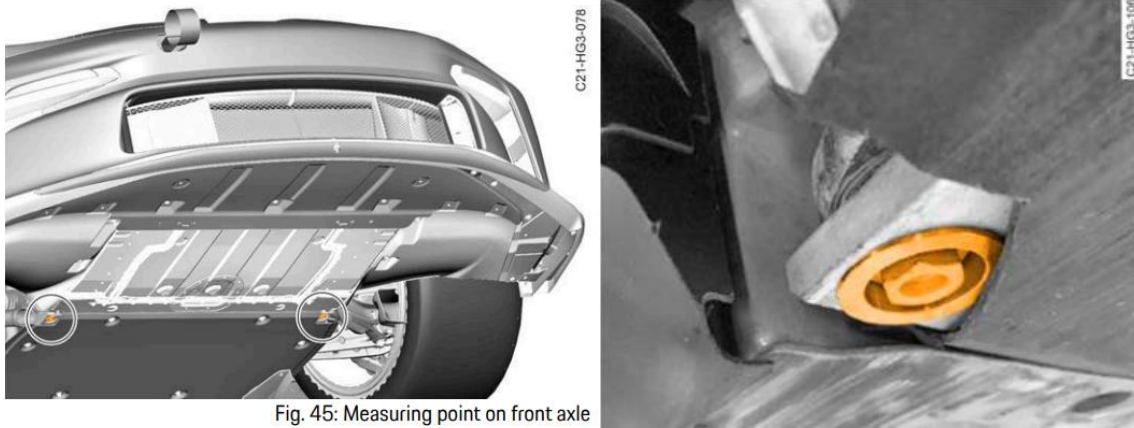

Fig. 45: Measuring point on front axle

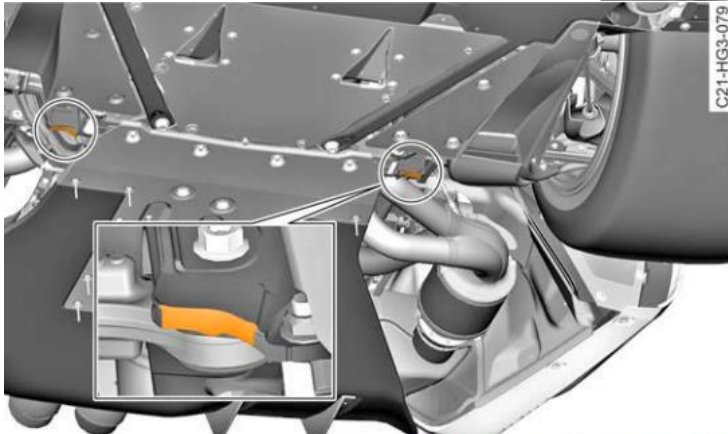

Fig. 46: Measuring point at rear axle

Porsche 718 Cayman GT4 CS (Typ 982) Fahrhöhen-Messpunkte
Porsche 718 Cayman GT4 CS (Type 982) Ride height measuring points



Fig. 22: Height measurement (base), front axle

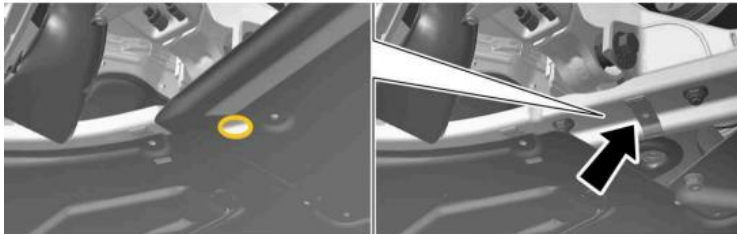

Fig. 24: Height measurement (base & SRO), rear axle

Anhang 4: Bezugsquelle Ersatzteilkataloge **Appendix 4 : Source of spare parts catalogues**

Porsche 911 GT3 Cup (Typ 992)

Porsche Motorsport Teile Porsche 911 GT3 Cup (Typ 992):

PMRSI (motorsport.porsche.de)

Anmeldeformular wurde mit jedem Fahrzeug mitgeliefert.

Weitere Anträge können unter trophy@manthey-racing.de angefordert werden.

Porsche Motorsport parts Porsche 911 GT3 Cup (Type 992):

PMRSI (motorsport.porsche.de)

Registration form was included with every vehicle.

Further applications can be requested at trophy@manthey-racing.de.

Manthey Zubehör Porsche 911 GT3 Cup (Typ 992)

Der Teilekatalog sowie die Zubehörteilkataloge können als PDF-Dokument unter trophy@manthey-racing.de angefordert werden.

Manthey equipment Porsche 911 GT3 Cup (Type 992)

The parts catalogue as well as option catalogues can be requested as a PDF document at trophy@manthey-racing.de

Porsche 718 Cayman GT4 Clubsport (Typ 982)

Serienteile Porsche 718 Cayman GT4 CS (Typ 982):

Partslink 24 (www.partslink24.com)

Kontakt : LexCom Informationssysteme GmbH

Rüdesheimer Straße 23

D-80686 München

Deutschland

contact@partslink24.com

Series parts Porsche 718 Cayman GT4 (Type 982):

Partslink 24 (www.partslink24.com)

Contact: LexCom Informationssysteme GmbH

Rüdesheimer Straße 23

D-80686 München

Deutschland

contact@partslink24.com

Porsche Motorsport Teile Porsche 718 Cayman GT4 CS (Typ 982):

PMRSI (www.motorsport.porsche.de)

Anmeldeformular wurde mit jedem Fahrzeug mitgeliefert. Weitere Anträge können unter trophy@manthey-racing.de angefordert werden.

Porsche Motorsport parts Porsche 718 Cayman GT4 CS (Type 982):

PMRSI (www.motorsport.porsche.de)

Registration form was included with every vehicle. Further applications can be requested at trophy@manthey-racing.de.

Manthey Zubehör Porsche 718 Cayman GT4 CS (Typ 982):

Der Teilekatalog kann als PDF-Dokument unter trophy@manthey-racing.de angefordert werden.

Manthey equipment Porsche 718 Cayman GT4 CS (Type 982):

The parts catalog can be requested as a PDF document at trophy@manthey-racing.de.